

Module d'interface de système d'air extérieur dédié

Manuel d'installation

V2UCK01

- Merci d'avoir acheté ce produit Lennox.
- Avant de faire fonctionner cet appareil, veuillez lire attentivement ce manuel et le conserver à titre de référence ultérieure.

Contenu

Informations sur la sécurité	3
R-32 Directives générales pour la conformité	5
Noms des pièces et dimensions de l'installation	9
Pièces	10
Vérification avant d'utiliser un module d'interface de système d'air extérieur dédié	11
Installation d'un module d'interface de système d'air extérieur dédié	12
Définition d'une adresse et d'une option d'installation du module d'interface de système d'air extérieur dédié	35
Dépannage	52
Vérification de l'installation et essai de fonctionnement	62

Informations sur la sécurité

Avertissement Proposition 65 de Californie (É.-U.)

 **AVERTISSEMENT :** Cancer et Troubles de l'appareil reproducteur - www.P65Warnings.ca.gov.

Lors de l'installation du produit, respectez les consignes de sécurité suivantes pour assurer la sécurité de l'installateur et de l'utilisateur.

Utilisez le fluide frigorigène R-410A/R-32.

- ▶ Lors de l'utilisation de fluide frigorigène R-410A/R-32, la pénétration d'humidité ou de substances étrangères risque d'affecter considérablement la capacité et la fiabilité du produit. Des précautions de sécurité doivent être respectées lors de l'installation du conduit de fluide frigorigène.
 - ▶ Lorsque vous chargez un réfrigérant mixte, vous devez utiliser un fluide frigorigène (en effet, un réfrigérant gazeux risque d'affecter la capacité et la fiabilité du produit en conséquence d'un changement dans la formation du fluide frigorigène).
- ※ Le fabricant n'est pas responsable des incidents dus à une installation incorrecte. Toute réclamation consécutive à l'inobservation des précautions de sécurité est à la responsabilité de l'installateur. (L'installateur est responsable du coût du service.)
- ※ Cet appareil n'est pas destiné à être utilisé par des personnes (y compris les enfants) atteintes d'un handicap physique, sensoriel ou mental, ou qui manquent d'expérience et de connaissances, sauf s'ils sont sous surveillance ou bénéficient de directives concernant l'utilisation de l'appareil par une personne responsable de leur sécurité. Les enfants doivent être surveillés pour s'assurer qu'ils ne jouent pas avec l'appareil.
- ※ Si le câble d'alimentation est endommagé, il doit être remplacé par le fabricant, son agent de service ou des personnes de qualification similaire afin d'éviter tout danger.

MONTAGE

 **AVERTISSEMENT**

Déconnectez toutes les sources d'alimentation avant l'installation, la maintenance et le nettoyage.

L'installation doit être effectuée par le fabricant ou par une personne qualifiée.

▶ Une installation par une personne non qualifiée risque de provoquer une fuite d'eau, une décharge électrique ou un incendie.

Installez l'appareil conformément au manuel d'installation.

▶ Toute installation incorrecte peut entraîner une fuite d'eau, une décharge électrique ou un incendie.

Le fabricant du module d'interface de système d'air extérieur dédié n'est pas responsable des accidents attribuables à une installation incorrecte effectuée par une personne non qualifiée. En outre, utilisez uniquement des pièces et des outils fournis ou conçus pour l'installation.

▶ Si vous n'utilisez pas ces pièces et ces outils spécifiques, des chutes du produit, des fuites d'eau, des chocs électriques ou des incendies peuvent se produire.

Lors de l'ajout de fluide frigorigène, utilisez le fluide frigorigène R-410A/R-32.

▶ L'utilisation d'autres types de fluide frigorigène peut entraîner des dysfonctionnements du produit, des explosions, etc.

N'utilisez pas le tuyau pour fluide frigorigène R-22 ou des pièces évasées.

En cas de fuite de fluide frigorigène au cours de l'installation, vous devez aérer la zone.

▶ En effet, des gaz toxiques peuvent être générés si le gaz frigorigène entre en contact avec une flamme.

Si le câble ou le cordon d'alimentation est endommagé, il doit être remplacé par le fabricant ou une personne qualifiée. Les travaux d'électricité doivent être réalisés par une personne agréée, conformément au code et aux normes d'installation électrique, aux réglementations concernant le câblage intérieur et au manuel d'installation. En outre, les travaux d'électricité doivent être conformes aux spécifications connexes.

▶ Les chutes de tension, une tension d'alimentation insuffisante, une installation d'alimentation incorrecte et l'utilisation de câbles non homologués risquent de provoquer des chocs électriques ou des incendies.

Disposez les câbles entre le module d'interface de système d'air extérieur dédié et l'unité extérieure de telle sorte que le couvercle de la partie électrique ne se soulève pas, puis fixez bien le couvercle du boîtier électrique au produit.

▶ Une mauvaise fixation du couvercle risque de produire de la chaleur, une décharge électrique ou un incendie.

L'alimentation de la trousse doit s'effectuer par l'intermédiaire d'un disjoncteur MCCB/ELB ou ELCB dédié.

▶ Si aucun disjoncteur MCCB/ELB ou ELCB dédié n'est fourni, une surintensité ou un courant de fuite risque d'occasionner une décharge électrique ou un incendie.

Informations sur la sécurité

MONTAGE



AVERTISSEMENT

Installez bien les câbles fournis. Fixez-les bien, de telle sorte qu'aucune force extérieure ne soit appliquée à la borne.

- ▶ Une fixation ou un raccordement incorrect risque de produire de la chaleur, des étincelles et de provoquer un incendie.

Assurez-vous que l'alimentation du module d'interface de système d'air extérieur dédié est inférieure à la valeur maximale et supérieure à la valeur minimale.

- ▶ Le non-respect de cette consigne risque d'entraîner un dysfonctionnement du produit occasionné par des composants électriques endommagés ou une pièce abîmée.

Utilisez du fil de cuivre nominal pour le câble d'alimentation.

Assurez-vous que le câblage électrique est raccordé correctement.

- ▶ Le non-respect de cette consigne risque de provoquer un incendie en raison d'une surchauffe.

Assurez-vous de l'absence de fuite de gaz frigorigène une fois l'installation terminée.

- ▶ En effet, tout contact entre le gaz frigorigène et une flamme risque de générer des gaz toxiques.

Portez un équipement de protection (tel que des gants, des lunettes et un casque) pendant les travaux d'installation et de maintenance. Les techniciens chargés de l'installation et des réparations pourraient subir des blessures si l'équipement de protection n'est pas correctement porté.

MONTAGE



MISE EN GARDE

Une mise à la terre correcte correspondant au courant nominal doit être effectuée.

- ▶ Ne raccordez pas le fil de mise à la terre à un tuyau de gaz ou d'eau, à un paratonnerre ou au fil de mise à la terre d'un téléphone.
- ▶ Si la mise à la terre est incorrecte, une décharge électrique peut se produire.

Suivez les instructions de ce manuel pour garantir l'évacuation correcte de l'eau de condensation provenant du tuyau de vidange et isolez le tuyau de vidange pour éviter toute génération de condensation.

- ▶ Si l'installation de vidange n'est pas correcte, des dommages matériels provoqués par des fuites d'eau peuvent survenir.

Installez le câble d'alimentation et le câble de communication du module d'interface de système d'air extérieur dédié à une distance d'au moins 3,28 pi (1 m) d'autres appareils électriques et à au moins 6,56 pi (2 m) d'un paratonnerre.

- ▶ Cependant, du bruit peut être généré même à 3,28 pi (1 m) d'un appareil électrique, en fonction de l'état des ondes radio.

N'installez pas le module d'interface de système d'air extérieur dédié dans les endroits suivants.

- ▶ **Les zones où de l'huile minérale, de l'acide arsénique ou de la vapeur sont présents en quantité.**
Les pièces en résine risquent de brûler, ce qui peut entraîner la chute de pièces ou une fuite d'eau.
- ▶ **Les zones où des gaz corrosifs, comme de l'acide sulfurique émis par un tuyau de ventilation ou un événement d'air, peuvent être générés.**
Ceux-ci risquent d'entraîner la corrosion du tuyau de cuivre ou de raccords et de provoquer des fuites du fluide frigorigène.
- ▶ **Les emplacements dans lesquels un appareil génère des ondes électromagnétiques.**
Le système de contrôle peut présenter un problème, lequel peut se traduire par un fonctionnement anormal.
- ▶ **Les zones où des fuites de gaz inflammable, des fibres de carbone ou des poussières inflammables peuvent être présentes, ou encore où des substances inflammables volatiles sont manipulées.**
En effet, l'accumulation de gaz provenant d'une fuite à proximité du tuyau principal du produit risque de provoquer un incendie.
- ▶ **Les zones où une corrosion de l'unité intérieure peut se produire, comme le bord de mer ou un spa.**
- ▶ **Les zones où des facteurs d'environnement externes, comme les rayons du soleil, la pluie, la température, l'humidité ou la poussière, risquent d'influer directement sur le produit.**
- ※ **Le fabricant décline toute responsabilité en cas de dommages survenus en raison du non-respect des normes d'installation. (Le coût de l'intervention sera facturé.)**

R-32 Directives générales pour la conformité

Cas 1 : $m_c \leq 15,9 \text{ kg}$

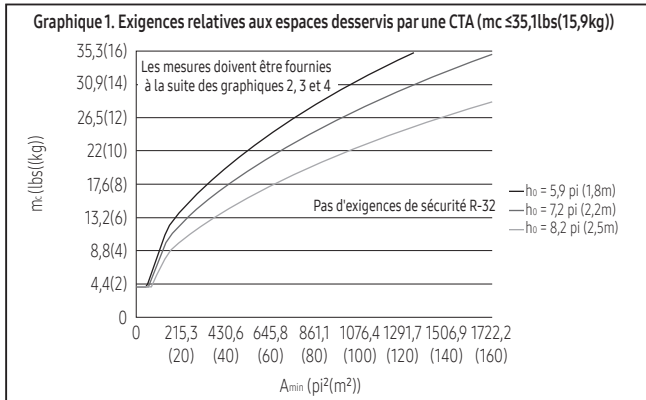

m_c (lbs((kg))	A_{min} (pi ² (m ²))		
	$h_o=5,9 \text{ pi}(1,8\text{m})$	$h_o=7,2 \text{ pi}(2,2\text{m})$	$h_o=8,2 \text{ pi}(2,5\text{m})$
4,41(2)	77,5(7,2)	63,5(5,9)	56(5,2)
5,51(2,5)	96,9(9)	79,7(7,4)	70(6,5)
6,61(3)	116,3(10,8)	95,8(8,9)	84(7,8)
7,72(3,5)	136,7(12,7)	110,9(10,3)	98(9,1)
8,82(4)	163,6(15,2)	127(11,8)	111,9(10,4)
9,92(4,5)	207,7(19,3)	143,2(13,3)	125,9(11,7)
11,02(5)	256,2(23,8)	171,1(15,9)	139,9(13)
12,13(5,5)	310(28,8)	207,7(19,3)	160,4(14,9)
13,23(6)	369,2(34,3)	246,5(22,9)	190,5(17,7)
15,43(7)	432,7(40,2)	289,5(26,9)	223,9(20,8)
16,53(7,5)	502,7(46,7)	335,8(31,2)	260,5(24,2)
17,64(8)	576,9(53,6)	385,3(35,8)	299,2(27,8)
18,74(8,5)	656,6(61)	439,2(40,8)	340,1(31,6)
19,84(9)	740,6(68,8)	496,2(46,1)	384,3(35,7)
20,94(9,5)	831(77,2)	555,4(51,6)	430,6(40)
22,05(10)	925,7(86)	618,9(57,5)	480,1(44,6)
23,15(10,5)	1025,8(95,3)	686,7(63,8)	531,7(49,4)
24,25(11)	1131,3(105,1)	756,7(70,3)	585,6(54,4)
25,35(11,5)	1241,1(115,3)	831(77,2)	643,7(59,8)
26,46(12)	1356,3(126)	908,5(84,4)	702,9(65,3)
27,56(12,5)	1476,8(137,2)	989,2(91,9)	765,3(71,1)
28,66(13)	1602,7(148,9)	1073,2(99,7)	831(77,2)
29,76(13,5)	1734,1(161,1)	1160,3(107,8)	898,8(83,5)
30,86(14)	1869,7(173,7)	1251,8(116,3)	968,8(90)
31,97(14,5)	2010,7(186,8)	1345,5(125)	1041,9(96,8)
33,07(15)	2157,1(200,4)	1443,4(134,1)	1118,4(103,9)
34,17(15,5)	2308,9(214,5)	1544,6(143,5)	1196,9(111,2)
35,05(15,9)	2464,9(229)	1650,1(153,3)	1277,7(118,7)
	2594,1(241)	1736,2(161,3)	1344,4(124,9)

m_c : charge totale de fluide frigorigène dans le système [lbs(kg)]

A_{min} : Surface minimale de la pièce [pi²(m²)

R-32 Directives générales pour la conformité

Cas 2 ($m_c \leq 79,6$ kg)

Graphique 3. Exigences relatives à l'emplacement d'installation de la CTA (installation intérieure)

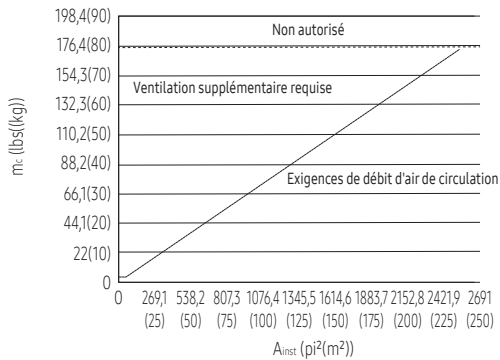

A_{inst} ($pi^2(m^2)$)	m_c (lbs(kg))
64,6(6)	4,4(2)
107,6(10)	7,3(3,3)
161,5(15)	11(5)
215,3(20)	14,8(6,7)
269,1(25)	18,5(8,4)
322,9(30)	22(10)
376,7(35)	25,8(11,7)
430,6(40)	29,5(13,4)
484,4(45)	33,3(15,1)
538,2(50)	37(16,8)
592(55)	40,8(18,5)
645,8(60)	44,3(20,1)
699,7(65)	48,1(21,8)
753,5(70)	51,8(23,5)
807,3(75)	55,6(25,2)
861,1(80)	59,3(26,9)
914,9(85)	63,1(28,6)
968,8(90)	66,6(30,2)
1022,6(95)	70,3(31,9)
1076,4(100)	74,1(33,6)
1130,2(105)	77,8(35,3)
1184(110)	81,6(37)
1237,8(115)	85,3(38,7)
1291,7(120)	88,8(40,3)
1345,5(125)	92,6(42)
1399,3(130)	96,3(43,7)
1453,1(135)	100,1(45,4)
1506,9(140)	103,8(47,1)
1560,8(145)	107,6(48,8)
1614,6(150)	111,1(50,4)
1668,4(155)	114,9(52,1)
1722,2(160)	118,6(53,8)

A_{inst} ($pi^2(m^2)$)	m_c (lbs(kg))
1776(165)	122,4(55,5)
1829,9(170)	126,1(57,2)
1883,7(175)	129,9(58,9)
1937,5(180)	133,4(60,5)
1991,3(185)	137,1(62,2)
2045,1(190)	140,9(63,9)
2099(195)	144,6(65,6)
2152,8(200)	148,4(67,3)
2206,6(205)	152,1(69)
2260,4(210)	155,6(70,6)
2314,2(215)	159,4(72,3)
2368,1(220)	163,1(74)
2421,9(225)	166,9(75,7)
2475,7(230)	170,6(77,4)
2529,5(235)	174,4(79,1)

A_{inst} : surface minimale requise pour l'espace d'installation de la CTA ($pi^2(m^2)$)

Graphique 4. Exigences relatives aux espaces desservis par une CTA

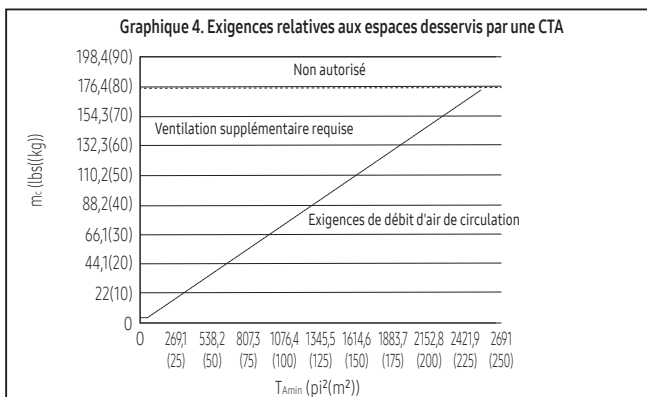

T_{Amin} (pi ² (m ²))	m_c (lbs(kg))
64,6(6)	4,4(2)
107,6(10)	7,3(3,3)
161,5(15)	11(5)
215,3(20)	14,8(6,7)
269,1(25)	18,5(8,4)
322,9(30)	22(10)
376,7(35)	25,8(11,7)
430,6(40)	29,5(13,4)
484,4(45)	33,3(15,1)
538,2(50)	37(16,8)
592(55)	40,8(18,5)
645,8(60)	44,3(20,1)
699,7(65)	48,1(21,8)
753,5(70)	51,8(23,5)
807,3(75)	55,6(25,2)
861,1(80)	59,3(26,9)
914,9(85)	63,1(28,6)
968,8(90)	66,6(30,2)
1022,6(95)	70,3(31,9)
1076,4(100)	74,1(33,6)
1130,2(105)	77,8(35,3)
1184(110)	81,6(37)
1237,8(115)	85,3(38,7)
1291,7(120)	88,8(40,3)
1345,5(125)	92,6(42)
1399,3(130)	96,3(43,7)
1453,1(135)	100,1(45,4)
1506,9(140)	103,8(47,1)
1560,8(145)	107,6(48,8)
1614,6(150)	111,1(50,4)
1668,4(155)	114,9(52,1)
1722,2(160)	118,6(53,8)
1776(165)	122,4(55,5)
1829,9(170)	126,1(57,2)
1883,7(175)	129,9(58,9)
1937,5(180)	133,4(60,5)
1991,3(185)	137,1(62,2)
2045,1(190)	140,9(63,9)

T_{Amin} (pi ² (m ²))	m_c (lbs(kg))
2099(195)	144,6(65,6)
2152,8(200)	148,4(67,3)
2206,6(205)	152,1(69)
2260,4(210)	155,6(70,6)
2314,2(215)	159,4(72,3)
2368,1(220)	163,1(74)
2421,9(225)	166,9(75,7)
2475,7(230)	170,6(77,4)
2529,5(235)	174,4(79,1)

T_{Amin} : surface minimale requise de l'espace climatisé total (pi²(m²))

R-32 Directives générales pour la conformité

※ Calcul du débit d'air de circulation minimal

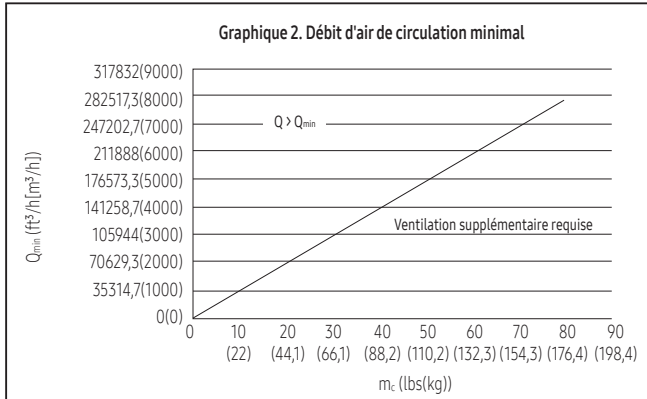

m (lbs(kg))	Q _{min} (pi³/h(m³/h))
0	0
1,1(0,5)	1730,4(49)
2,2(1)	3460,8(98)
3,3(1,5)	5191,3(147)
4,4(2)	6921,7(196)
5,5(2,5)	8652,1(245)
6,6(3)	10386,2(294,1)
7,7(3,5)	12116,5(343,1)
8,8(4)	13846,9(392,1)
9,9(4,5)	15577,3(441,1)
11(5)	17307,7(490,1)
12,1(5,5)	19041,7(539,2)
13,2(6)	20772,1(588,2)
14,3(6,5)	22502,5(637,2)
15,4(7)	24232,9(686,2)
16,5(7,5)	25963,3(735,2)
17(8)	27693,7(784,3)
18,7(8,5)	29427,7(833,3)
19,8(9)	31158,1(882,3)
20,9(9,5)	32888,5(931,3)
22(10)	34619(980,3)
23,1(10,5)	36352,9(1029,4)
24,3(11)	38083,3(1078,4)
25,4(11,5)	39813,8(1127,4)
26,5(12)	41544,2(1176,4)
27,6(12,5)	43274,6(1225,4)
28,7(13)	45008,5(1274,5)
29,8(13,5)	46739(1323,5)
30,9(14)	48469,4(1372,5)
32(14,5)	50199,8(1421,5)
33,1(15)	51930,2(1470,5)
34,2(15,5)	53664,2(1519,6)
35,3(16)	55394,6(1568,6)
36,4(16,5)	57125(1617,6)
37,5(17)	58855,4(1666,6)
38,6(17,5)	60585,8(1715,6)
39,7(18)	62319,8(1764,7)
40,8(18,5)	64050,2(1813,7)
41,9(19)	65780,6(1862,7)
43(19,5)	67511(1911,7)
44,1(20)	69241,5(1960,7)

m (lbs(kg))	Q _{min} (pi³/h(m³/h))
45,2(20,5)	70975,4(2009,8)
46,3(21)	72705,8(2058,8)
47,4(21,5)	74436,3(2107,8)
48,5(22)	76166,7(2156,8)
49,6(22,5)	77897,1(2205,8)
50,7(23)	79631(2254,9)
51,8(23,5)	81361,5(2303,9)
52,9(24)	83091,9(2352,9)
54(24,5)	84822,3(2401,9)
55,1(25)	86552,7(2450,9)
56,2(25,5)	88286,7(2500)
57,3(26)	90017,1(2549)
58,4(26,5)	91747,5(2598)
59,5(27)	93477,9(2647)
60,6(27,5)	95208,3(2696)
61,7(28)	96938,8(2745)
62,8(28,5)	98672,7(2794,1)
63,9(29)	100403,1(2843,1)
65(29,5)	102133,5(2892,1)
66,1(30)	103864(2941,1)
67,2(30,5)	105594,4(2990,1)
68,3(31)	107328,3(3039,2)
69,4(31,5)	109058,8(3088,2)
70,5(32)	110789,2(3137,2)
71,7(32,5)	112519,6(3186,2)
72,8(33)	114250(3235,2)
73,9(33,5)	115984(3284,3)
75(34)	117714,4(3333,3)
76,1(34,5)	119444,8(3382,3)
77,2(35)	121175,2(3431,3)
78,3(35,5)	122905,6(3480,3)
79,4(36)	124639,8(3529,4)
80,5(36,5)	126370(3578,4)
81,6(37)	128100,4(3627,4)
82,7(37,5)	129830,8(3676,4)
83,8(38)	131561,3(3725,4)
84,9(38,5)	133295,2(3774,5)
86(39)	135025,6(3823,5)
87,1(39,5)	136756(3872,5)
88,2(40)	138486,5(3921,5)
89,3(40,5)	140216,9(3970,5)

m (lbs(kg))	Q _{min} (pi³/h(m³/h))
90,4(41)	141950,8(4019,6)
91,5(41,5)	143681,3(4068,6)
92,6(42)	145411,7(4117,6)
93,7(42,5)	147142,1(4166,6)
94,8(43)	148872,5(4215,6)
95,9(43,5)	150606,5(4264,7)
97(44)	152336,9(4313,7)
98,1(44,5)	154067,3(4362,7)
99,2(45)	155797,7(4411,7)
100,3(45,5)	157528,1(4460,7)
101,4(46)	159262,1(4509,8)
102,5(46,5)	160992,5(4558,8)
103,6(47)	162722,9(4607,8)
104,7(47,5)	164453,3(4656,8)
105,8(48)	166183,8(4705,8)
106,9(48,5)	167917,7(4754,9)
108(49)	169648,1(4803,9)
109,1(49,5)	171378,5(4852,9)
110,2(50)	173109(4901,9)
111,3(50,5)	174839,4(4950,9)
112,4(51)	176573,3(5000)
113,5(51,5)	178303,8(5049)
114,6(52)	180034,2(5098)
115,7(52,5)	181764,6(5147)
116,8(53)	183495(5196)
117,9(53,5)	185225,4(5245)
119(54)	186959,4(5294,1)
120,2(54,5)	188689,8(5343,1)
121,3(55)	190420,2(5392,1)
122,4(55,5)	192150,6(5441,1)
123,5(56)	193881,1(5490,1)
124,6(56,5)	195615(5539,2)
125,7(57)	197345,4(5588,2)
126,8(57,5)	199075,8(5637,2)
127,9(58)	200806,3(5686,2)
129(58,5)	202536,7(5735,2)
130,1(59)	204270,6(5784,3)
131,2(59,5)	206001(5833,3)
132,3(60)	207731,5(5882,3)
133,4(60,5)	209461,9(5931,3)
134,5(61)	211192,3(5980,3)

m (lbs(kg))	Q _{min} (pi³/h(m³/h))
135,6(61,5)	212926,3(6029,4)
136,7(62)	214656,7(6078,4)
137,8(62,5)	216387,1(6127,4)
138,9(63)	218117,5(6176,4)
140(63,5)	219847,9(6225,4)
141,1(64)	221581,9(6274,5)
142,2(64,5)	223312,3(6323,5)
143,3(65)	225042,7(6372,5)
144,4(65,5)	226773,1(6421,5)
145,5(66)	228503,6(6470,5)
146,6(66,5)	230237,5(6519,6)
147,7(67)	231967,9(6568,6)
148,8(67,5)	233698,3(6617,6)
149,9(68)	235428,8(6666,6)
151(68,5)	237159,2(6715,6)
152,1(69)	238889,5(6764,7)
153,2(69,5)	240623,5(6813,7)
154,3(70)	242354(6862,7)
155,4(70,5)	244084,4(6911,7)
156,5(71)	245814,8(6960,7)
157,6(71,5)	247548,8(7009,8)
158,7(72)	249279,2(7058,8)
159,8(72,5)	251009,6(7107,8)
160,9(73)	252740(7156,8)
162(73,5)	254470,4(7205,8)
163,1(74)	256204,4(7254,9)
164,2(74,5)	257934,8(7303,9)
165,3(75)	259665,2(7352,9)
166,4(75,5)	261395,6(7401,9)
167,5(76)	263126,1(7450,9)
168,6(76,5)	264860(7500)
169,7(77)	266590,4(7549)
170,8(77,5)	268320,8(7598)
172(78)	270051,3(7647)
173,1(78,5)	271781,7(7696)
174,2(79)	273512,1(7745)
175,3(79,5)	275246(7794,1)
176,4(80)	276976,5(7843,1)

Q_{min}: Débit d'air de circulation minimal

Noms des pièces et dimensions de l'installation

Noms des pièces et dimensions de l'installation

Ensemble de commande (partie de commande)

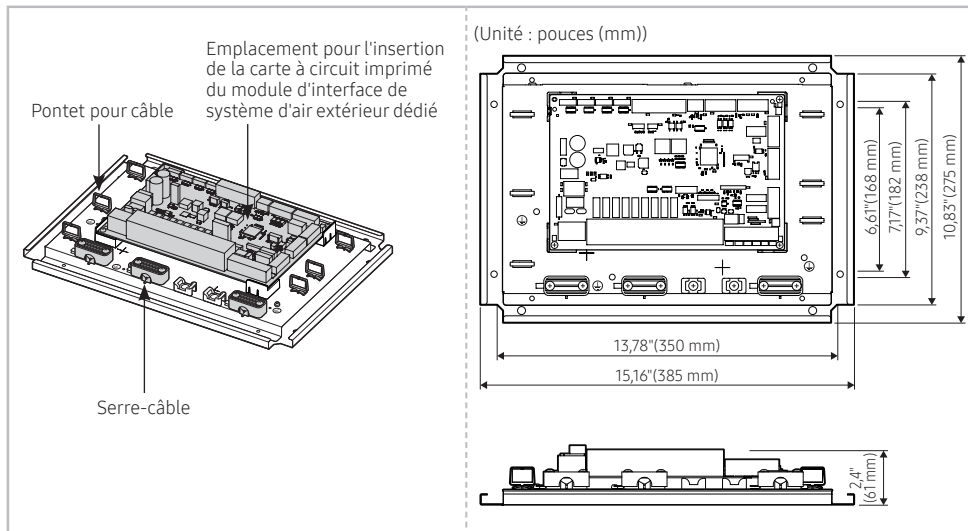

Ensemble EEV (détendeur électronique) : Accessoire (à commander séparément)



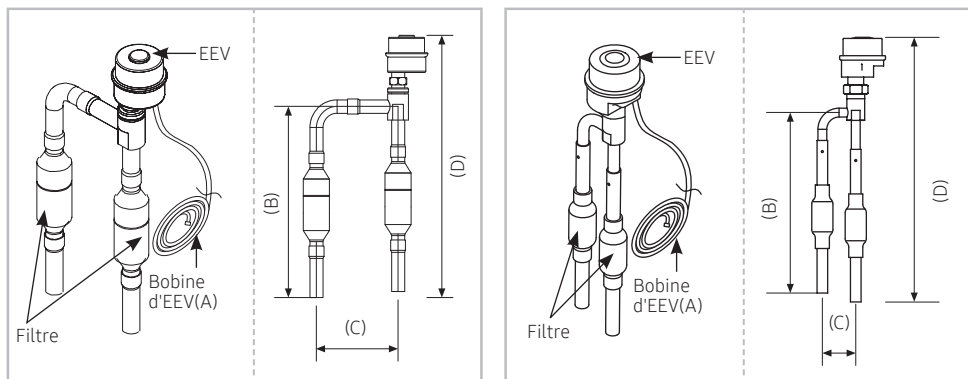

Pour obtenir des renseignements détaillés sur l'installation de l'EEV, reportez-vous au manuel d'installation de l'ensemble EEV, vendu séparément. (Modèle : V1EEVK05UC, V1EEVK04UC, V1EEVK03UC, V1EEVK02UC, V1EEVK01UC)



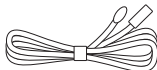
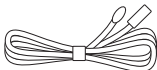

MODÈLE	A (pi(m))	B (pouces(mm))	C (pouces(mm))	D (pouces(mm))
V1EEVK05UC	22,97' (7)	7,28\"(185)	3,03\"(77)	10,04\"(255)
V1EEVK04UC	22,97' (7)	7,28\"(185)	3,03\"(77)	10,04\"(255)
V1EEVK03UC	6,56' (2)	6,57\"(167)	1,34\"(34)	9,65\"(245)
V1EEVK02UC	6,56' (2)	7,28\"(185)	2,91\"(74)	9,96\"(253)
V1EEVK01UC	3,28' (1)	6,38\"(162)	1,18\"(30)	9,33\"(237)

Pièces

Accessoires (fournis)

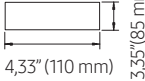
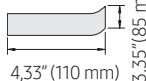
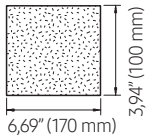
Nom	Capteur d'arrivée/sortie de conduite Capteur de température ambiante 32,8"(10m)	Capteur de température de l'air d'évacuation 32,8"(10m)	Support de capteur d'arrivée (Diamètre extérieur Ø 0,27" (6,8mm))	Support de capteur de sortie (Diamètre extérieur Ø 0,31" (7,8mm))	Ressort de fixation de capteur
Quantité	1	1	1	1	2
Forme					

Nom	Ruban d'aluminium	Ruban de caoutchouc	Isolation	Attache de câble
Quantité	4	2	2	8
Forme				

- ※ Le raccordement du capteur de température de l'air d'évacuation n'est pas obligatoire. Si le contrôle de la température de l'air d'évacuation est requis, installez le capteur au niveau de l'évent d'air et réglez l'option d'installation SEG 21 de la série 01 sur « 1 ».

Accessoire supplémentaire (non fourni)

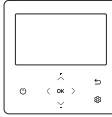
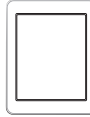
* Télécommande câblée programmable (VSTAT04P-1)	* Télécommande câblée (VSTAT02P-1)
1	1
	

- ※ Les télécommandes filaires doivent être achetées séparément.
- ※ D'autres télécommandes pour les unités intérieures R-32 peuvent être compatibles. Reportez-vous aux documents d'assistance relatifs aux télécommandes filaires pour obtenir davantage d'informations.

Vérification avant d'utiliser un module d'interface de système d'air extérieur dédié

Schéma structurel d'un module d'interface de système d'air extérieur dédié

Unité extérieure

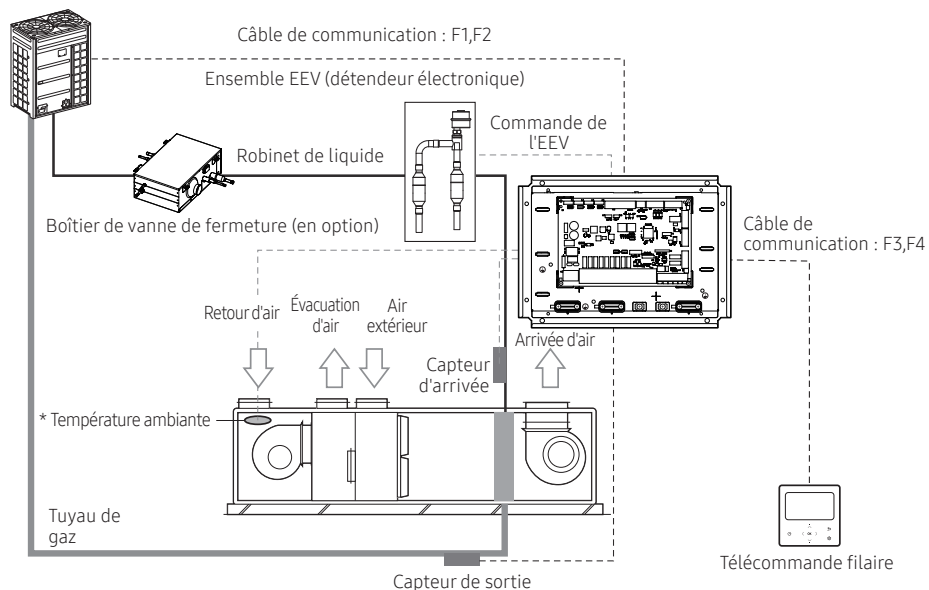

Installation d'un module d'interface de système d'air extérieur dédié

Installation de l'ensemble de commande

1. Vérifiez l'emplacement d'installation de l'ensemble de commande.

- ▶ Vous avez le choix entre un type de fixation à l'unité intérieure ou un type de séparation de l'unité intérieure, en fonction de l'environnement d'installation.

2. Assurez-vous que l'emplacement dispose d'une structure de protection étanche et ignifugée.

- ▶ Protégez l'ensemble de commande de la lumière en le plaçant dans un boîtier étanche et ignifugé.

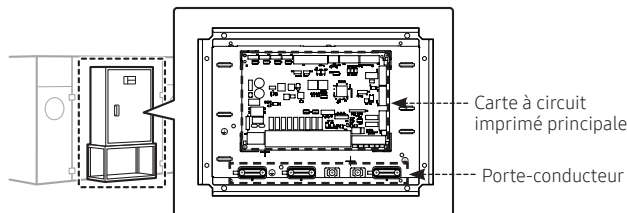

Fonctions de l'ensemble de commande

- ▶ L'ensemble de commande ajuste le débit du fluide frigorigène dans l'EEV et exécute des fonctions de commande en communiquant avec une unité intérieure ou une télécommande filaire.
- ▶ Le signal de contact permettant d'opérer le ventilateur de l'unité intérieure est envoyé à partir de l'ensemble de commande. Lorsque l'unité intérieure est en mode Cool/Heat/Fan, le bornier B1~B8 émet le signal de contact nécessaire pour activer le ventilateur. À ce stade, la sortie est un signal de contact et ne doit pas être utilisée pour l'alimentation du moteur. (Reportez-vous à la p. 25.)
- ▶ Le bornier B20/B21 reçoit le signal d'état de fonctionnement du ventilateur, lequel est ensuite reçu par la pièce de contrôle du module d'interface de système d'air extérieur dédié. À ce stade, le signal d'entrée doit être transmis uniquement comme signal de type CIRCUIT OUVERT/COURT-CIRCUIT et non comme signal présentant un niveau de tension distinct. (Reportez-vous à la p. 13,19.)
 - Lorsque le ventilateur fonctionne normalement : Les borniers B20/B21 ont le statut COURT-CIRCUIT.
 - Lorsque le ventilateur ne fonctionne pas : Les borniers B20/B21 ont le statut OUVERT-CIRCUIT.
 - Réglez l'option SEG 21 du paramètre d'installation de la série 05 sur « 1 (Utiliser) » pour utiliser le retour de ventilateur aux fins de protection du système. (Reportez-vous à la p. 49.)
- ▶ Le bornier B11/B12 émet le signal de sortie de dégivrage. (Au bout d'un certain temps.)
 - Lors de l'installation d'une vanne de dérivation de dégivrage, réglez l'option d'installation SEG22 de la série 5 sur « 1 ».
- ▶ Raccordez 24 V au bornier 1(L)/2(N).
- ▶ Les bornes du câble de communication (F1, F2) sont reliées à l'unité extérieure. Lors de l'installation d'un module d'interface de système d'air extérieur dédié supplémentaire, les bornes de communication (F1, F2) doivent être raccordées aux bornes de communication (F1, F2) de ce dernier.
- ▶ Le câble de communication (F3, F4) constitue le groupe de communication de la télécommande filaire.
- ▶ Pour le réglage des capacités, reportez-vous à l'option de la série 05 SEG20 dans la section sur les options d'installation. (Reportez-vous à la p. 49.)
- ▶ Raccordez le capteur de température ambiante au capteur de température d'évacuation (facultatif).
 - Lorsque vous utilisez le capteur PT1000Ω, connectez-le au bornier B24/B25/B26.
 - Définissez les types de capteurs de température ambiante et d'évacuation dans l'option d'installation de la série 05 SEG24.

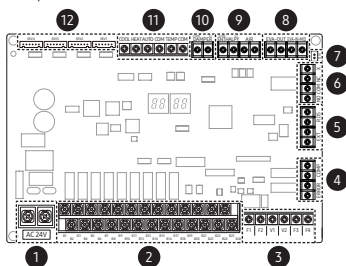

N°	CONNECTEUR	SIGNAL	FONCTION	CONTACT COURT-CIRCUIT	CONTACT OUVERT	*VIS
1	CN166	-	CA 24 V/60 Hz	-	-	M4
2	TB800	B1	*CONTACT SEC	VENTILATION RAPIDE	PALIER VENTILATION RAPIDE MARCHÉ	VENTILATION ARRÊT
		B2				
		B3	*CONTACT SEC	VENTILATION MOY	PALIER VENTILATION MOY MARCHÉ	VENTILATION ARRÊT
		B4				
		B5	*CONTACT SEC	VENTILATION LENTE	PALIER VENTILATION LENTE MARCHÉ	VENTILATION ARRÊT
		B6				
		B7	*CONTACT SEC	VENTIL. EXT.	VENTILATION MARCHÉ	VENTILATION ARRÊT
		B8				
		B9	*CONTACT SEC	MODULE CHAUFFAGE	CHAUFFAGE MARCHÉ	CHAUFFAGE ARRÊT
		B10				
		B11	*CONTACT SEC	DÉGIVRAGE	DÉGIVRAGE MARCHÉ	DÉGIVRAGE ARRÊT
		B12				
		B13	*CONTACT SEC	REFROIDISSEMENT	THERMO REFROIDISSEMENT MARCHÉ	THERMO REFROIDISSEMENT ARRÊT
		B14				
		B15	*CONTACT SEC	THERMO	THERMO MARCHÉ	THERMO ARRÊT
		B16				
		B17	*CONTACT SEC	OPÉRATION	FONCTIONNEMENT ACTIVÉ	FONCTIONNEMENT DÉSACTIVÉ
		B18				
		B19	-	-	-	-
		B20	CONTACT TENSION ZÉRO	VÉRIF VENTILATEUR MARCHÉ	VÉRIF VENTILATEUR MARCHÉ	VÉRIF VENTILATEUR ARRÊT
B21						
B22	CONTACT TENSION ZÉRO	REFROID NATUREL MARCHÉ	REFROID NATUREL MARCHÉ	REFROID NATUREL ARRÊT		
B23						
B24	ENTRÉE	PT1000	-	-		
B25	ENTRÉE					
B26	COM					
3	CN301	F1	COMMUNICATION ENTRÉE-SORTIE	-	-	
		F2		-	-	
		V1	CC	DC12V	-	-
		V2		COM	-	-
		F3	-	TÉLÉCOMMANDE FILAIRE	-	-
		F4	-	-	-	-
4	TB950	ERREUR	*CONTACT SEC	VÉRIFICATION DES ERREURS	ERREUR SURVENUE	ERREUR DÉSACTIVÉE
		COMP	*CONTACT SEC	VÉRIFICATION DU COMPRESSEUR	Dépend de l'option d'installation	Dépend de l'option d'installation
5	TB810	EXT	ENTRÉE	ENTRÉE CONTRÔLE EXTERNE	-	-
			COM		-	-
		RDS	CONTACT TENSION ZÉRO COM	ENTRÉE du système de détection du fluide frigorigène	-	-
6	TB580	NON	*CONTACT SEC	R-32 - VÉRIFICATION SORTIE OUVERTURE NORMALE	-	-
		COM		R-32 - VÉRIFICATION COM	-	-
		NC		R-32 - VÉRIFICATION SORTIE FERMETURE NORMALE	-	-
		X		-	-	-
7	CN401	THERMISTANCE	CAPTEUR ÉVACUATION	-	-	
		COM		-	-	
8	TB400	EVA-IN-INT	THERMISTANCE COM	CAPTEUR EVA IN	-	-
		EVA-OUT	THERMISTANCE	CAPTEUR EVA OUT	-	-
			COM		-	-
9	TB401	TEMP-ENTRÉE	THERMISTANCE COM	CAPTEUR AIR	-	-
		ENTHALPIE(+)	NIVEAU ENTRÉE	Capteur de sortie de courant (enthalpie ou température)	-	-
		COM	COM		-	-
10	CN650	CLAPET(+)	NIVEAU SORTIE	CLAPET NIVEAU ANALOGIQUE	-	-
		COM	COM	-	-	
11	CN805	COM	COM	TEMP SIMPLE BMS ENTRÉE	-	-
		TEMP.	NIVEAU ENTRÉE	-	-	
		COM	COM	-	-	
		AUTO	CONTACT TENSION ZÉRO	MODE SIMPLE BMS ENTRÉE	-	-
		CHAUFFAGE			-	-
		REFROIDISSEMENT			-	-
12	CN901-CN904	-	-	EEV	-	-

※ Capacité de courant nominal pour les contacts secs : 250 V CA / 1 A

※ Utilisez des cosses à anneau adaptées à la vis.

Installation d'un module d'interface de système d'air extérieur dédié

Système Simple BMS

Réglage du système Simple BMS

- ▶ Le système Simple BMS peut contrôler la température ambiante ou d'évacuation par l'intermédiaire de l'option d'installation de la série 05 SEG17.
 - Contrôle de la température ambiante : Option d'installation de la série 05 SEG17 → 0
 - Contrôle de la température d'évacuation : Option d'installation de la série 05 SEG17 → 1
 - Pour le contrôle de la pression cible : Option d'installation de la série 05 SEG17 → 2
- ▶ La température d'évacuation peut être réglée par le DMS.
- ▶ Le contrôle du système Simple BMS n'est pas influencé par les restrictions du DMS sur le mode de fonctionnement, la température de consigne ou l'utilisation de la télécommande.
- ▶ Si vous souhaitez régler la température ambiante ou la température d'évacuation à l'aide d'un système Simple BMS, il est recommandé de régler l'option de contrôle de l'avertisseur sonore sur « Ne pas utiliser l'avertisseur sonore ».

Schéma électrique d'un système Simple BMS

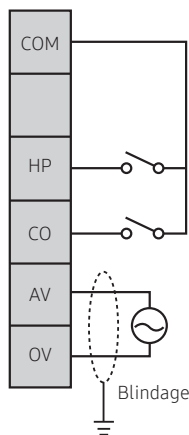

Ex) Réglage de 71,6 °F(22 °C) (Simple BMS : Réglage de la température ambiante)

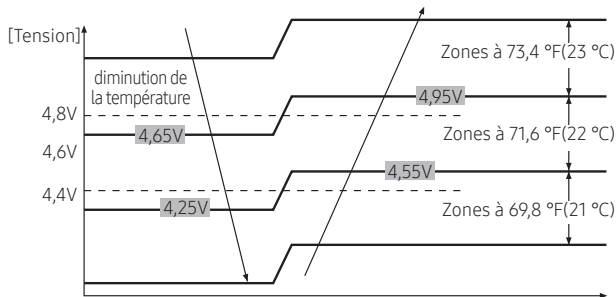

- L'hystérésis est appliquée à l'extrémité de la plage de tensions afin de stabiliser l'entrée analogique.
Quantité d'hystérésis
 - Réglage de la température ambiante : 0,15 V
 - Réglage de la température d'évacuation : 0,08 V

Plage de tension de fonctionnement par rapport au réglage de la température

► Paramètre de température ambiante (option d'installation de la série 05 SEG17=0)

Plage de tension Simple BMS	Température réglée	
	Chauffage	Refroidissement
10,0 V ~ 9,6 V	86,0 °F (30 °C)	86,0 °F (30 °C)
9,6 V ~ 9,2 V	86,0 °F (30 °C)	86,0 °F (30 °C)
9,2 V ~ 8,8 V	86,0 °F (30 °C)	86,0 °F (30 °C)
8,8 V ~ 8,4 V	86,0 °F (30 °C)	86,0 °F (30 °C)
8,4 V ~ 8,0 V	86,0 °F (30 °C)	86,0 °F (30 °C)
8,0 V ~ 7,6 V	86,0 °F (30 °C)	86,0 °F (30 °C)
7,6 V ~ 7,2 V	84,2 °F (29 °C)	84,2 °F (29 °C)
7,2 V ~ 6,8 V	82,4 °F (28 °C)	82,4 °F (28 °C)
6,8 V ~ 6,4 V	80,6 °F (27 °C)	80,6 °F (27 °C)
6,4 V ~ 6,0 V	78,8 °F (26 °C)	78,8 °F (26 °C)
6,0 V ~ 5,6 V	77,0 °F (25 °C)	77,0 °F (25 °C)
5,6 V ~ 5,2 V	75,2 °F (24 °C)	75,2 °F (24 °C)
5,2 V ~ 4,8 V	73,4 °F (23 °C)	73,4 °F (23 °C)
4,8 V ~ 4,4 V	71,6 °F (22 °C)	71,6 °F (22 °C)
4,4 V ~ 4,0 V	69,8 °F (21 °C)	69,8 °F (21 °C)
4,0 V ~ 3,6 V	68,0 °F (20 °C)	68,0 °F (20 °C)
3,6 V ~ 3,2 V	66,2 °F (19 °C)	66,2 °F (19 °C)
3,2 V ~ 2,8 V	64,4 °F (18 °C)	64,4 °F (18 °C)
2,8 V ~ 2,4 V	64,4 °F (18 °C)	64,4 °F (18 °C)
2,4 V ~ 2,0 V	64,4 °F (18 °C)	64,4 °F (18 °C)
2,0 V ~ 1,6 V	64,4 °F (18 °C)	64,4 °F (18 °C)
1,6 V ~ 1,2 V	64,4 °F (18 °C)	64,4 °F (18 °C)
1,2 V ~ 0,8 V	64,4 °F (18 °C)	64,4 °F (18 °C)
0,8 V ~ 0,4 V	64,4 °F (18 °C)	64,4 °F (18 °C)
0,4 V ~ 0,0 V	64,4 °F (18 °C)	64,4 °F (18 °C)

► Réglage de la température ambiante à l'aide d'un réglage de système d'air extérieur dédié (option d'installation de la série 05 SEG17=0, réglage de système d'air extérieur dédié dans l'option d'installation de la série 02 SEG24)

Plage de tension Simple BMS	Température réglée	
	Chauffage	Refroidissement
10,0 V ~ 9,6 V	86 °F (30 °C)	86 °F (30 °C)
9,6 V ~ 9,2 V	86 °F (30 °C)	86 °F (30 °C)
9,2 V ~ 8,8 V	86 °F (30 °C)	86 °F (30 °C)
8,8 V ~ 8,4 V	84,2 °F (29 °C)	84,2 °F (29 °C)
8,4 V ~ 8,0 V	82,4 °F (28 °C)	82,4 °F (28 °C)
8,0 V ~ 7,6 V	80,6 °F (27 °C)	80,6 °F (27 °C)
7,6 V ~ 7,2 V	78,8 °F (26 °C)	78,8 °F (26 °C)
7,2 V ~ 6,8 V	77,0 °F (25 °C)	77,0 °F (25 °C)
6,8 V ~ 6,4 V	75,2 °F (24 °C)	75,2 °F (24 °C)
6,4 V ~ 6,0 V	73,4 °F (23 °C)	73,4 °F (23 °C)
6,0 V ~ 5,6 V	71,6 °F (22 °C)	71,6 °F (22 °C)
5,6 V ~ 5,2 V	69,8 °F (21 °C)	69,8 °F (21 °C)
5,2 V ~ 4,8 V	68,0 °F (20 °C)	68,0 °F (20 °C)
4,8 V ~ 4,4 V	66,2 °F (19 °C)	66,2 °F (19 °C)
4,4 V ~ 4,0 V	64,4 °F (18 °C)	64,4 °F (18 °C)
4,0 V ~ 3,6 V	62,6 °F (17 °C)	62,6 °F (17 °C)
3,6 V ~ 3,2 V	60,8 °F (16 °C)	60,8 °F (16 °C)
3,2 V ~ 2,8 V	59,0 °F (15 °C)	59,0 °F (15 °C)
2,8 V ~ 2,4 V	57,2 °F (14 °C)	57,2 °F (14 °C)
2,4 V ~ 2,0 V	55,4 °F (13 °C)	55,4 °F (13 °C)
2,0 V ~ 1,6 V	53,6 °F (12 °C)	53,6 °F (12 °C)
1,6 V ~ 1,2 V	51,8 °F (11 °C)	51,8 °F (11 °C)
1,2 V ~ 0,8 V	50,0 °F (10 °C)	50,0 °F (10 °C)
0,8 V ~ 0,4 V	50,0 °F (10 °C)	50,0 °F (10 °C)
0,4 V ~ 0,0 V	50,0 °F (10 °C)	50,0 °F (10 °C)

Installation d'un module d'interface de système d'air extérieur dédié

► Paramètre de température d'évacuation (option d'installation de la série 05 SEG17=1)

Plage de tension Simple BMS	Température réglée	
	Chauffage	Refroidissement
10,00 V ~ 9,75 V	109,40 °F (43 °C)	109,40 °F (43 °C)
9,75 V ~ 9,50 V	107,60 °F (42 °C)	107,60 °F (42 °C)
9,50 V ~ 9,25 V	105,80 °F (41 °C)	105,80 °F (41 °C)
9,25 V ~ 9,00 V	104,00 °F (40 °C)	104,00 °F (40 °C)
9,00 V ~ 8,75 V	102,20 °F (39 °C)	102,20 °F (39 °C)
8,75 V ~ 8,50 V	100,40 °F (38 °C)	100,40 °F (38 °C)
8,50 V ~ 8,25 V	98,60 °F (37 °C)	98,60 °F (37 °C)
8,25 V ~ 8,00 V	96,80 °F (36 °C)	96,80 °F (36 °C)
8,00 V ~ 7,75 V	95,00 °F (35 °C)	95,00 °F (35 °C)
7,75 V ~ 7,50 V	93,20 °F (34 °C)	93,20 °F (34 °C)
7,50 V ~ 7,25 V	91,40 °F (33 °C)	91,40 °F (33 °C)
7,25 V ~ 7,00 V	89,60 °F (32 °C)	89,60 °F (32 °C)
7,00 V ~ 6,75 V	87,80 °F (31 °C)	87,80 °F (31 °C)
6,75 V ~ 6,50 V	86,00 °F (30 °C)	86,00 °F (30 °C)
6,50 V ~ 6,25 V	84,20 °F (29 °C)	84,20 °F (29 °C)
6,25 V ~ 6,00 V	82,40 °F (28 °C)	82,40 °F (28 °C)
6,00 V ~ 5,75 V	80,60 °F (27 °C)	80,60 °F (27 °C)
5,75 V ~ 5,50 V	78,80 °F (26 °C)	78,80 °F (26 °C)
5,50 V ~ 5,25 V	77,00 °F (25 °C)	77,00 °F (25 °C)
5,25 V ~ 5,00 V	75,20 °F (24 °C)	75,20 °F (24 °C)
5,00 V ~ 4,75 V	73,40 °F (23 °C)	73,40 °F (23 °C)
4,75 V ~ 4,50 V	71,60 °F (22 °C)	71,60 °F (22 °C)
4,50 V ~ 4,25 V	69,80 °F (21 °C)	69,80 °F (21 °C)
4,25 V ~ 4,00 V	68,00 °F (20 °C)	68,00 °F (20 °C)
4,00 V ~ 3,75 V	66,20 °F (19 °C)	66,20 °F (19 °C)
3,75 V ~ 3,50 V	64,40 °F (18 °C)	64,40 °F (18 °C)
3,50 V ~ 3,25 V	62,60 °F (17 °C)	62,60 °F (17 °C)
3,25 V ~ 3,00 V	60,80 °F (16 °C)	60,80 °F (16 °C)
3,00 V ~ 2,75 V	59,00 °F (15 °C)	59,00 °F (15 °C)
2,75 V ~ 2,50 V	57,20 °F (14 °C)	57,20 °F (14 °C)
2,50 V ~ 2,25 V	55,40 °F (13 °C)	55,40 °F (13 °C)
2,25 V ~ 2,00 V	53,60 °F (12 °C)	53,60 °F (12 °C)
2,00 V ~ 1,75 V	51,80 °F (11 °C)	51,80 °F (11 °C)
1,75 V ~ 1,50 V	50,00 °F (10 °C)	50,00 °F (10 °C)
1,50 V ~ 1,25 V	48,20 °F (9 °C)	48,20 °F (9 °C)
1,25 V ~ 1,00 V	46,40 °F (8 °C)	46,40 °F (8 °C)
1,00 V ~ 0,75 V	46,40 °F (8 °C)	46,40 °F (8 °C)
0,75 V ~ 0,50 V	46,40 °F (8 °C)	46,40 °F (8 °C)
0,50 V ~ 0,25 V	46,40 °F (8 °C)	46,40 °F (8 °C)
0,25 V ~ 0,00 V	46,40 °F (8 °C)	46,40 °F (8 °C)



• Plage de réglages de la température d'évacuation

- Refroidissement : 46,5 °F (8 °C) ~ 77,0 °F (25 °C)
- Chauffage : 64,4 °F (18 °C) ~ 109,4 °F (43 °C)

- Si la valeur de tension excède la plage de réglages de la température d'évacuation, la température est contrôlée par la valeur maximale/minimale qui correspond à la plage de réglage.

(Ex. : La valeur de tension de la température d'évacuation de refroidissement est de 86 °F (30 °C) → valeur contrôlée : 77 °F (25 °C))

► Paramètre de température cible (option d'installation de la série 05 SEG17=2)

Plage de tension Simple BMS	Définir la pression du fluide frigorigène	
	Chauffage (pression de condensation)	Refroidissement (pression d'évaporation)
10,00 V ~ 9,75 V	33 kg/cm ² G (469 psig)	6,2 kg/cm ² G (88,2 psig)
9,75 V ~ 9,50 V	32,5 kg/cm ² G (462 psig)	6,4 kg/cm ² G (91 psig)
9,50 V ~ 9,25 V	32 kg/cm ² G (455 psig)	6,6 kg/cm ² G (93,9 psig)
9,25 V ~ 9,00 V	31,5 kg/cm ² G (448 psig)	6,8 kg/cm ² G (96,7 psig)
9,00 V ~ 8,75 V	31 kg/cm ² G (441 psig)	7 kg/cm ² G (99,6 psig)
8,75 V ~ 8,50 V	30,5 kg/cm ² G (434 psig)	7,2 kg/cm ² G (102,4 psig)
8,50 V ~ 8,25 V	30 kg/cm ² G (427 psig)	7,4 kg/cm ² G (105,3 psig)
8,25 V ~ 8,00 V	29,5 kg/cm ² G (420 psig)	7,6 kg/cm ² G (108,1 psig)
8,00 V ~ 7,75 V	29 kg/cm ² G (412 psig)	7,8 kg/cm ² G (110,9 psig)
7,75 V ~ 7,50 V	28,5 kg/cm ² G (405 psig)	8 kg/cm ² G (113,8 psig)
7,50 V ~ 7,25 V	28 kg/cm ² G (398 psig)	8,2 kg/cm ² G (116,6 psig)
7,25 V ~ 7,00 V	27,5 kg/cm ² G (391 psig)	8,4 kg/cm ² G (119,5 psig)
7,00 V ~ 6,75 V	27 kg/cm ² G (384 psig)	8,6 kg/cm ² G (122,3 psig)
6,75 V ~ 6,50 V	26,5 kg/cm ² G (377 psig)	8,8 kg/cm ² G (125,2 psig)
6,50 V ~ 6,25 V	26 kg/cm ² G (370 psig)	9 kg/cm ² G (128 psig)
6,25 V ~ 6,00 V	25,5 kg/cm ² G (363 psig)	9,2 kg/cm ² G (130,9 psig)
6,00 V ~ 5,75 V	25 kg/cm ² G (356 psig)	9,4 kg/cm ² G (133,7 psig)
5,75 V ~ 5,50 V	24,5 kg/cm ² G (348 psig)	9,6 kg/cm ² G (136,5 psig)
5,50 V ~ 5,25 V	24 kg/cm ² G (341 psig)	9,8 kg/cm ² G (139,4 psig)
5,25 V ~ 5,00 V	23,5 kg/cm ² G (334 psig)	10 kg/cm ² G (142,2 psig)
5,00 V ~ 4,75 V	23 kg/cm ² G (327 psig)	10,2 kg/cm ² G (145,1 psig)
4,75 V ~ 4,50 V	22,5 kg/cm ² G (320 psig)	10,4 kg/cm ² G (147,9 psig)
4,50 V ~ 4,25 V	22 kg/cm ² G (313 psig)	10,6 kg/cm ² G (150,8 psig)
4,25 V ~ 4,00 V	21,5 kg/cm ² G (306 psig)	10,8 kg/cm ² G (153,6 psig)
4,00 V ~ 3,75 V	21 kg/cm ² G (299 psig)	11 kg/cm ² G (156,5 psig)
3,75 V ~ 3,50 V	20,5 kg/cm ² G (292 psig)	11,2 kg/cm ² G (159,3 psig)
3,50 V ~ 3,25 V	20 kg/cm ² G (284 psig)	11,4 kg/cm ² G (162,1 psig)
3,25 V ~ 3,00 V	19,5 kg/cm ² G (277 psig)	11,6 kg/cm ² G (165 psig)
3,00 V ~ 2,75 V	19 kg/cm ² G (270 psig)	11,8 kg/cm ² G (167,8 psig)
2,75 V ~ 2,50 V	18,5 kg/cm ² G (263 psig)	12 kg/cm ² G (170,7 psig)
2,50 V ~ 2,25 V	18 kg/cm ² G (256 psig)	12,2 kg/cm ² G (173,5 psig)
2,25 V ~ 2,00 V	17,5 kg/cm ² G (249 psig)	12,4 kg/cm ² G (176,4 psig)
2,00 V ~ 1,75 V	17 kg/cm ² G (242 psig)	12,6 kg/cm ² G (179,2 psig)
1,75 V ~ 1,50 V	16,5 kg/cm ² G (235 psig)	12,8 kg/cm ² G (182,1 psig)
1,50 V ~ 1,25 V	16 kg/cm ² G (228 psig)	13 kg/cm ² G (184,9 psig)
1,25 V ~ 1,00 V	15,5 kg/cm ² G (220 psig)	13,2 kg/cm ² G (187,7 psig)
1,00 V ~ 0,75 V	15 kg/cm ² G (213 psig)	13,4 kg/cm ² G (190,6 psig)
0,75 V ~ 0,50 V	15 kg/cm ² G (213 psig)	13,4 kg/cm ² G (190,6 psig)
0,50 V ~ 0,25 V	15 kg/cm ² G (213 psig)	13,4 kg/cm ² G (190,6 psig)
0,25 V ~ 0,00 V	15 kg/cm ² G (213 psig)	13,4 kg/cm ² G (190,6 psig)

Installation d'un module d'interface de système d'air extérieur dédié

Réglage de la température

- ▶ Maintenez l'alimentation du système Simple BMS sur 10 V \pm 0,2 V.
- ▶ Si le système Simple BMS utilise une résistance variable (VR), maintenez la résistance électrique de la VR en dessous de 1 k Ω .
- ▶ Un système Simple BMS qui utilise une résistance variable (VR) doit être raccordé au module d'interface de système d'air extérieur dédié par une liaison 1:1.
- ▶ Utilisez le système Simple BMS qui délivre la tension de telle sorte qu'un seul système Simple BMS contrôle plusieurs modules d'interface de système d'air extérieur dédié en même temps.

※ Configurations autorisées

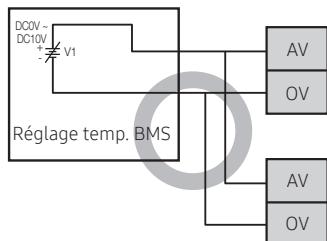
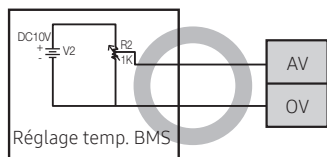
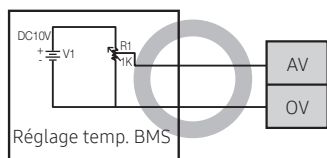

※ Configurations non autorisées

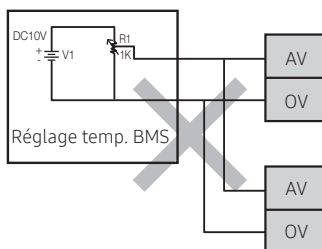

- Assurez-vous que le système Simple BMS est connecté à l'alimentation en courant continu avant l'installation.
- Ne jamais raccorder un système Simple BMS à une alimentation en courant alternatif.

Schéma de câblage de l'ensemble de commande

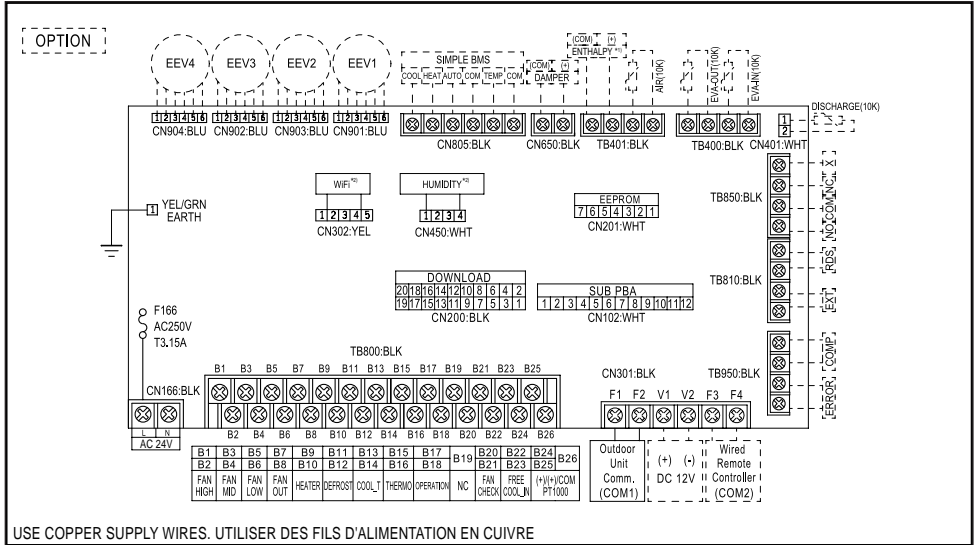

- ※ Le capteur du module d'interface de système d'air extérieur dédié affiche une valeur de résistance d'environ 10 KΩ à une température ambiante de 70 °F (21,1 °C).
- *1) Capteur de sortie de courant (enthalpie ou température)
- *2) Le Wi-Fi et l'humidité ne sont pas utilisés pour l'heure (réservés à une utilisation future)

Installation d'un module d'interface de système d'air extérieur dédié

Opérations sur l'alimentation

Raccordement du câble d'alimentation/de communication

- ▶ Mettez le système hors tension avant de travailler sur l'alimentation.
- ▶ La longueur maximale du câble et la quantité de chutes de tension des câbles d'alimentation/de communication du module d'interface de système d'air extérieur dédié doivent être inférieures à 10 %.
- ▶ Raccordez les bornes F3 et F4 du module d'interface de système d'air extérieur dédié à la télécommande câblée.
- ▶ Utilisez les outils appropriés pour le câblage et assurez-vous que les câbles sont connectés avec un couple de serrage suffisant pour résister à la pression extérieure. Disposez les fils de manière à ne pas entraver le bon ajustement du couvercle ou d'autres pièces. En effet, cela risquerait de provoquer une surchauffe, une décharge électrique ou un incendie.
- ▶ Pour protéger le produit contre les chocs externes ou les projections d'eau, placez le câble d'alimentation et de communication dans un boîtier de protection pour câbles d'alimentation.
- ▶ Maintenez une distance supérieure à 1,97 po (50 mm) entre le câble d'alimentation et le câble de communication.

Couple de serrage (lb•po)

M4

10,42 ~ 12,76



MISE EN GARDE

- Le schéma de câblage ne présente que les grandes lignes de l'installation, les renseignements détaillés ne sont pas décrits.
- En principe, l'alimentation du module d'interface de système d'air extérieur dédié doit être séparée de celle de l'unité extérieure.
 - Ne distribuez pas le câble de communication, au risque de provoquer des erreurs de communication.
 - Ne distribuez pas le câble d'alimentation du bornier sur 2 modules d'interface de système d'air extérieur dédié à partir de 1 module d'interface de système d'air extérieur dédié.
 - Lorsque vous dénudez le câble d'alimentation, utilisez les outils appropriés pour éviter d'endommager le fil intérieur.
 - Veillez à ne pas laisser plus de 1,97 po (50 mm) des câbles d'alimentation et de communication du module d'interface de système d'air extérieur dédié à l'intérieur des composants électriques.
 - Le câble de communication doit être installé séparément du câble d'alimentation ou d'autres câbles de communication.

Sélection d'une borne non soudée

1. Sélectionnez une borne non soudée correspondant à la section nominale d'un câble d'alimentation.
2. Isolez la borne non soudée et le connecteur du câble d'alimentation avec de la gaine.

Dimensions nominales pour câble (mm ² [pouces ²])		1,5 (0,002)	2,5 (0,003)	4 (0,006)
Dimensions nominales pour vis (mm [pouces])		4 (0,15")	4 (0,15")	4 (0,15")
B	Dimensions standard (mm [pouces])	6,6 (0,25")	8,0 (0,31")	9,5 (0,37")
	Marge de tolérance (mm [pouces])	±0,2 (±0,007")	±0,2 (±0,007")	±0,2 (±0,007")
D	Dimensions standard (mm [pouces])	3,4 (0,13")	4,2 (0,16")	5,6 (0,22")
	Marge de tolérance (mm [pouces])	+0,3 (+0,011") -0,2 (-0,007")	+0,3 (+0,011") -0,2 (-0,007")	+0,3 (+0,011") -0,2 (-0,007")
d1	Dimensions standard (mm [pouces])	1,7 (0,06")	2,3 (0,09")	3,4 (0,13")
	Marge de tolérance (mm [pouces])	±0,2 (±0,007")	±0,2 (±0,007")	±0,2 (±0,007")
E	Min. (mm [pouces])	4,1 (3/16")	6 (1/4")	6 (1/4")
F	Min. (mm [pouces])	6 (1/4")	6 (1/4")	6 (1/4")
L	Max. (mm [pouces])	16 (5/8")	17,5 (3/4")	20 (3/4")
d2	Dimensions standard (mm [pouces])	4,3 (0,16")	4,3 (0,16")	4,3 (0,16")
	Marge de tolérance (mm [pouces])	+0,2 (+0,007") 0 (0")	+0,2 (+0,007") 0 (0")	+0,2 (+0,007") 0 (0")
t	Min. (mm [pouces])	0,7 (0,02")	0,8 (0,03")	0,9 (0,035")

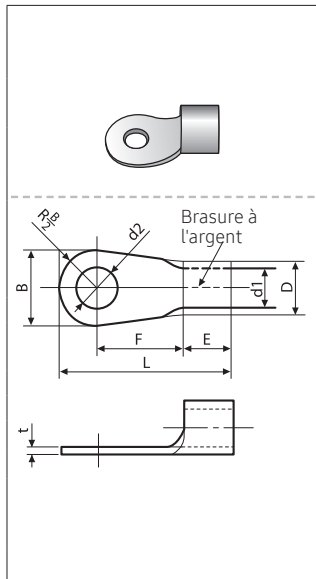

Rinçage à l'azote pendant le brasage

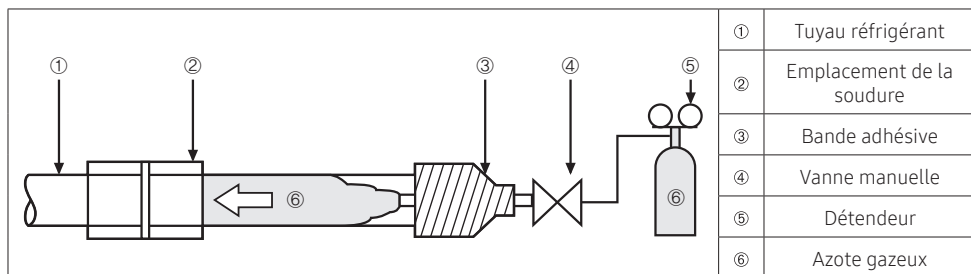

1. Lors du soudage d'un tuyau, procédez par soufflage d'azote.
 - Sans soufflage d'azote dans le tuyau de fluide frigorigène pendant le soudage, de nombreux oxydes s'accumuleraient à l'intérieur du tuyau et risqueraient d'entraîner un fonctionnement anormal des détendeurs et du compresseur.
2. Lors de l'entrée du gaz d'azote, réglez un débit d'azote inférieur à 0,02 MPa (2,9 psi), à l'aide du détendeur. (Vous devriez être en mesure de ressentir le niveau sur votre peau.)

Installation d'un module d'interface de système d'air extérieur dédié

Installation de l'ensemble EEV (non fourni)

- Vérifiez que l'ensemble EEV est installé dans l'unité intérieure.**
 - Étant donné qu'une condensation peut se produire autour du tuyau de l'ensemble EEV, installez ce dernier à un emplacement permettant l'évacuation de l'eau de condensation.
- Vérifiez si les raccords entrant et sortant du tuyau sont corrects.**
- Il est essentiel de vérifier que le corps principal de l'ensemble EEV est en position verticale.**
 - Le corps principal de l'ensemble EEV ne doit pas excéder +/- 15° par rapport à une installation verticale courante. Dans le cas contraire, la fiabilité de l'ensemble EEV ne peut être garantie.
- Fixez solidement l'EEV dans la rainure de fixation de l'unité intérieure, comme indiqué sur l'illustration A ci-dessous.**

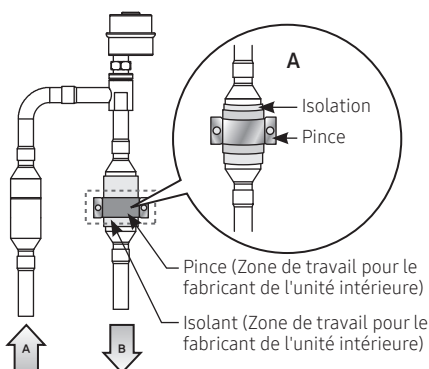

A: Tuyau haute pression depuis l'unité extérieure (ENTRÉE)

B: Tuyau basse pression vers échangeur de chaleur de l'unité intérieure (SORTIE)

EEV	Diamètre (A/B)
V1EEVK05UC	Φ15,88mm (5/8")
V1EEVK04UC	Φ12,7mm (1/2")
V1EEVK(03/02/01)UC	Φ9,52mm (3/8")

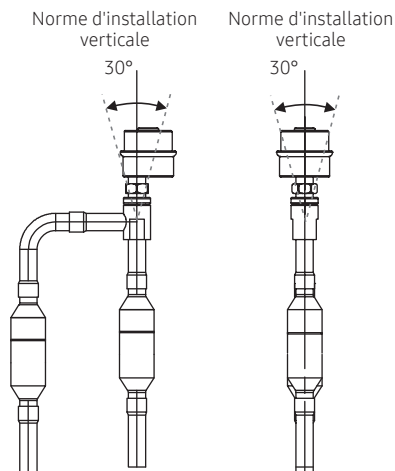

5. En vue des interventions de maintenance sur l'EEV, veuillez y apposer une étiquette autocollante.

► Apposez une étiquette sur la partie centrale supérieure du corps de la vanne de l'ensemble EEV et un autre autocollant de même couleur sur le boîtier métallique de la vanne.

6. Branchez le bornier de l'EEV sur les emplacements appropriés du circuit intégré, selon la capacité définie.

- Avec un EEV : raccordez l'EEV-1.
- Avec 2 EEV : raccordez l'EEV-1 et l'EEV-2.
- Avec 3 EEV : raccordez l'EEV-1, l'EEV-2 et l'EEV-3.
- Avec 4 EEV : raccordez l'EEV-1, l'EEV-2, l'EEV-3 et l'EEV-4.

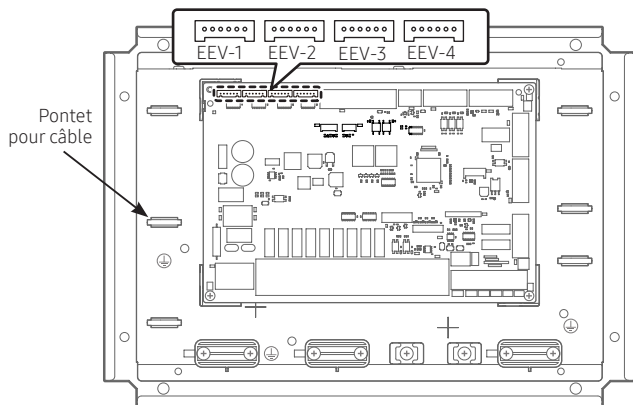

※ Le câble de l'EEV doit être fixé à l'aide du pontet comme indiqué sur l'illustration.



- Soyez attentif lorsque vous définissez le nombre d'installations d'unités intérieures avec une unité extérieure.
- Lorsque vous définissez la capacité du module d'interface de système d'air extérieur dédié, reportez-vous à l'option d'installation de la série 05 SEG 20, page 49.
- Quel que soit le réglage de capacité du module d'interface de système d'air extérieur dédié, une seule unité intérieure sera reconnue.

[Modèles et quantités des EEV pour chaque capacité (R-410A/R-32)]

► Option d'installation de la série 05 SEG 20

Affichage	Capacité nominale (Btu/h)	Plage de capacités (Btu/h)	Volume de l'échangeur de chaleur (po ³)	EEV de l'ensemble	Nombre d'EEV
0	12k	7k < capacité ≤ 18k	28 < volume ≤ 71	V1EEVK01UC	1
1	12k	7k < capacité ≤ 18k	28 < volume ≤ 71	V1EEVK01UC	1
2	24k	18k < capacité ≤ 30k	71 < volume ≤ 118	V1EEVK02UC	1
3	36k	30k < capacité ≤ 42k	118 < volume ≤ 165	V1EEVK03UC	1
4	48k	42k < capacité ≤ 54k	165 < volume ≤ 212	V1EEVK03UC	1
5	60k	54k < capacité ≤ 66k	212 < volume ≤ 260	V1EEVK04UC	1
6	72k	66k < capacité ≤ 78k	260 < volume ≤ 307	V1EEVK04UC	1
7	96k	78k < capacité ≤ 96k	307 < volume ≤ 378	V1EEVK04UC	1
8	144k	96k < capacité ≤ 144k	378 < volume ≤ 566	V1EEVK05UC	1
9	192k	144k < capacité ≤ 192k	566 < volume ≤ 755	V1EEVK05UC	1
A	240k	192k < capacité ≤ 240k	755 < volume ≤ 944	V1EEVK05UC	2
B	288k	240k < capacité ≤ 288k	944 < volume ≤ 1133	V1EEVK05UC	2
C	336k	288k < capacité ≤ 336k	1133 < volume ≤ 1322	V1EEVK05UC	2
D	384k	336k < capacité ≤ 384k	1322 < volume ≤ 1510	V1EEVK05UC	2
E	576k	384k < capacité ≤ 576k	1510 < volume ≤ 2266	V1EEVK05UC	3
F	768k	576k < capacité ≤ 768k	2266 < volume ≤ 3021	V1EEVK05UC	4

Installation d'un module d'interface de système d'air extérieur dédié

Installation d'un capteur d'entrée/sortie

1. Fixez le capteur EVA IN sur le distributeur et sur la conduite présentant la température la moins élevée d'un échangeur de chaleur.
 2. Installez le capteur EVA OUT 7,87" (200 mm) sur le collecteur de l'échangeur de chaleur de l'unité intérieure, comme indiqué sur l'illustration.
 3. Isolez le capteur EVA IN et OUT de sorte qu'il ne soit pas affecté par le flux d'air.
 4. Installez le capteur de température ambiante sur le chemin RA (Retour d'air) de l'unité intérieure.
- ※ Dans le cas d'un système d'air extérieur dédié (DOAS), installez le capteur de température ambiante et le capteur d'enthalpie (facultatif) sur le chemin OA (Air extérieur), à l'avant de l'échangeur de chaleur de l'unité intérieure.

Sélection de l'emplacement du capteur EVA IN/OUT

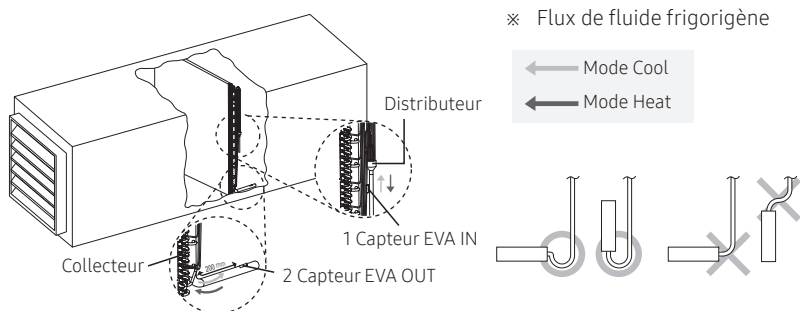

Exemple d'installation d'un capteur de température ambiante

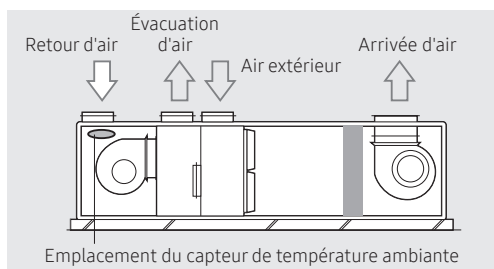

- En principe, le support du capteur EVA IN/OUT doit être soudé à l'endroit choisi et le capteur EVA IN/OUT doit être fixé avec une pince.
- Le capteur EVA IN/OUT doit être installé à un emplacement où la température de l'entrée ou de la sortie de l'échangeur de chaleur peut être mesurée avec précision.

Définition d'un type d'unité intérieure

Dans l'option d'installation de la série 02 SEG 24, configurez les réglages en fonction de l'unité intérieure.

N°	Élément	Type	Description	Élément de contrôle
1	Type d'unité intérieure	Commun	Fait circuler l'air intérieur en dedans et en dehors de l'unité intérieure.	Reportez-vous au tableau ci-dessous.
		Système d'air extérieur dédié (DOAS)	Fournit et traite 100 % de l'air extérieur.	
2	Type de moteur de ventilateur	Fixe	Impossible de modifier la vitesse du ventilateur.	Les réglages H/M/L (Rapide, Moyen, Lent) et l'affichage ne sont pas possibles sur le contrôleur.
		Variable	Impossible de régler la vitesse du ventilateur sur H, M et L.	Les réglages H/M/L et l'affichage sont possibles sur le contrôleur.
3	Capteur d'enthalpie	Retrait	N'utilise pas le capteur d'enthalpie.	Même si la température définie est atteinte en mode refroidissement, lorsque la valeur du capteur d'enthalpie est supérieure à la valeur d'enthalpie de référence définie, l'unité continue à produire du froid.
		Utilisation	Utilise le capteur d'enthalpie.	

N°	Logique de commande	Option d'installation, série 02, SEG 24	
		Paramètre « courant »	Paramètre « DOAS »
1	Empêcher le flux d'air froid	Le ventilateur s'arrête lorsque la température moyenne de l'évaporateur est inférieure à 82,4 °F (28 °C) en mode chauffage.	Le ventilateur s'arrête lorsque la température moyenne de l'évaporateur est inférieure à 41 °F (5 °C) en mode chauffage.
2	Activer la commande de température de l'air en mode HR	Impossible	Possible (refroidissement principal uniquement) Lorsque l'unité extérieure est en mode refroidissement principal, seules les unités en mode chauffage peuvent contrôler la température d'air soufflé. Les unités en mode chauffage commandent le palier EEV en fonction de la température d'air soufflé cible.
3	Décision de désactiver le thermostat	En fonction de la température ambiante uniquement	En fonction de la température ambiante ou de la température de reflux
4	Restriction de fonctionnement en fonction de la température extérieure	Utilisation	Retrait

Moteur du ventilateur

Dans l'option d'installation SEG 24, définissez le type de moteur du ventilateur.

1. Réglage de type fixe

- ▶ Raccordez la sortie ventilateur de la carte à circuit imprimé sur le signal de contrôle du moteur.
- ▶ Contact fermé = ventilateur en marche
Contact ouvert = ventilateur arrêté

2. Réglage de type variable

- ▶ Raccordez les sorties ventilateur H/M/L de la carte à circuit imprimé au signal de contrôle du moteur.
- ▶ En fonction de la sortie ventilateur (H/M/L), la sortie de contact correspondante est fermée.



- Ne mettez pas en route le moteur avec les contacts de sortie de vitesse du ventilateur. Si le contrôle du moteur se fait par l'alimentation (haute tension), un relais externe doit être installé (fourni).

Installation d'un module d'interface de système d'air extérieur dédié

Économiseur (en option)

1. Fonction

1) Objectif

- Il est possible d'économiser de l'énergie en utilisant 100 % d'air extérieur pendant l'opération de refroidissement lorsque la température extérieure est basse.
→ Il s'agit d'une opération de refroidissement naturel : le thermostat est désactivé même lorsque la température ambiante est plus élevée que la température définie.

2) Fonctionnement

- Cela est possible grâce au signal de contact (entrée/sortie) entre la carte à circuit imprimé du module d'interface de système d'air extérieur dédié et l'économiseur.
→ La carte à circuit imprimé utilise un signal de contact d'entrée de 0 volt et un signal de contact de sortie de 0 volt.
- Le réglage de l'option d'installation n'est pas nécessaire pour cette fonction, mais dans le cas du réglage du système d'air extérieur dédié, cette fonction n'est pas prise en charge.



REMARQUE

- Lorsque le contact pour le refroidissement naturel est fermé, le refroidissement naturel est activé. Lorsque le contact est ouvert, le refroidissement naturel n'est pas disponible.
- Après avoir vérifié les spécifications d'entrée/sortie de l'économiseur, raccordez un relais approprié.

2. Logique de commande

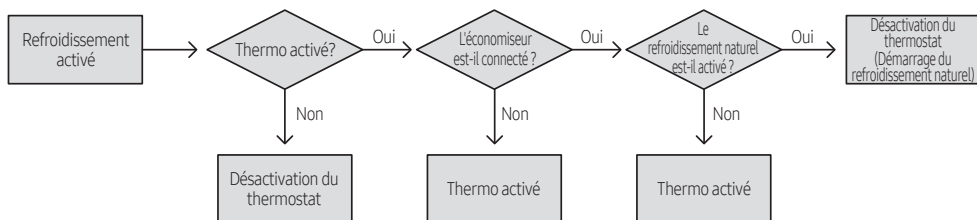

3. Connexion du câblage

1) [B13/B14]

- Signal de contact du thermostat de refroidissement (sortie)
- Contact court-circuit : Thermo de refroidissement activé
- Contact ouvert : Thermostat de refroidissement désactivé ou éteint

2) [B22/B23]

- Signal de contact du refroidissement naturel (entrée)
- Contact court-circuit : Refroidissement naturel disponible
- Contact ouvert : Refroidissement mécanique disponible

3) [Mise en route par la télécommande de l'économiseur]

- Thermostat de refroidissement activé → Relais 1 Fermer → Y11 Activer → L'économiseur décide d'activer le refroidissement mécanique → Y10 Activer → Relais 2 Ouvrir (en raison d'un relais normalement fermé) → Démarrage du refroidissement mécanique
- Thermostat de refroidissement activé → Relais 1 Fermer → Y11 Activer → L'économiseur décide d'activer le refroidissement naturel → Y10 Désactiver → Relais 2 Fermer (en raison d'un relais normalement fermé) → Démarrage du refroidissement naturel

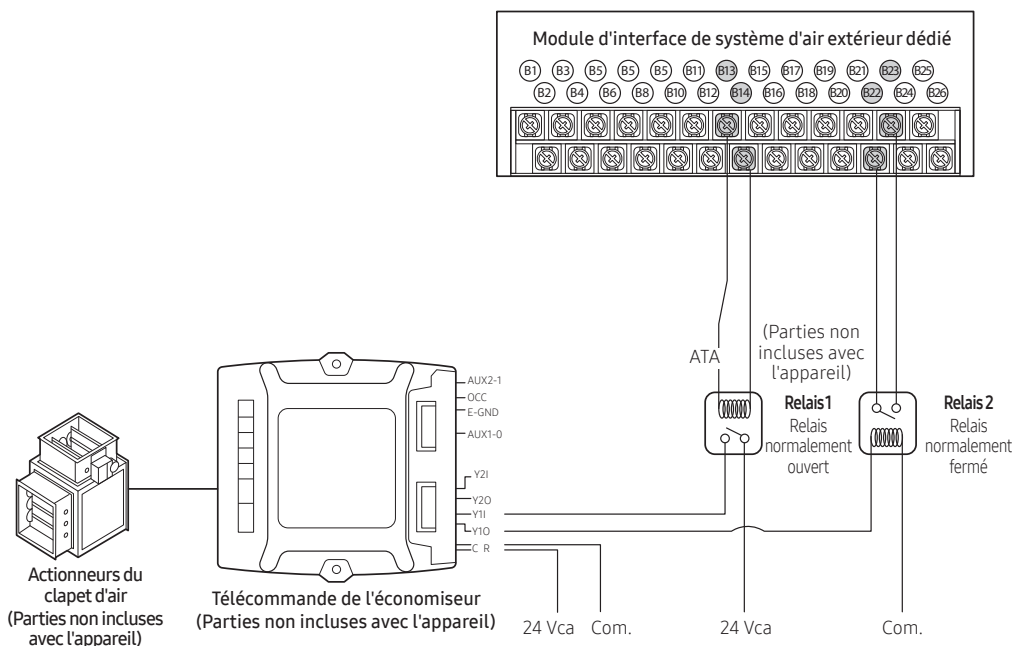

Installation d'un module d'interface de système d'air extérieur dédié

Clapet (en option)

Pour contrôler un clapet d'air extérieur, le câblage entre la carte à circuit imprimé du module d'interface de système d'air extérieur dédié et le clapet de ventilation, ainsi que son réglage d'option d'installation, sont requis.

1. Réglage de l'option d'installation

	Élément	Description	Code d'option	Par défaut
Étape 1	Utilisation du clapet	Utilisation ou non-utilisation	Option d'installation de la série 05 SEG 16	Utilisation
	Utilisation de l'amortisseur en mode Fan	En mode Fan, utiliser ou non le clapet		Utilisation
	Utilisation du contrôle variable du clapet	Sortie de clapet fixe ou variable		Chauffage variable Refroidissement fixe
Étape 2	Réglage de sortie minimum pour le clapet	Plage de 10 à 100 %	Option d'installation de la série 05 SEG 14	30%
Étape 3	Réglage de la température minimale du clapet	Disponible lorsque la température dépasse le réglage	Option d'installation de la série 05 SEG 15	32 °F (0 °C)



• Pour plus de renseignements, reportez-vous aux options d'installation.

2. Contrôle de sortie du clapet

1) Contrôle de sortie variable

- En fonction de la température ambiante et du réglage, la sortie variable (2 à 10 V c.c.) est générée. Lorsque la température se rapproche du réglage demandé, la sortie du clapet augmente.
- Sortie (2 à 10 V c.c.) : 0 à 100%

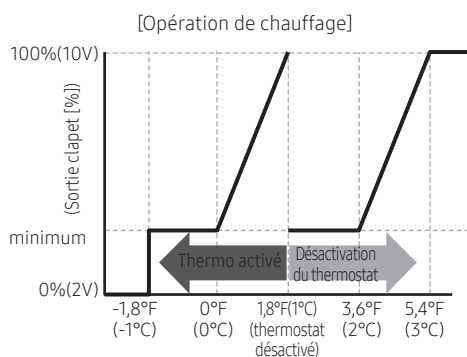

[Température ambiante - Température définie]

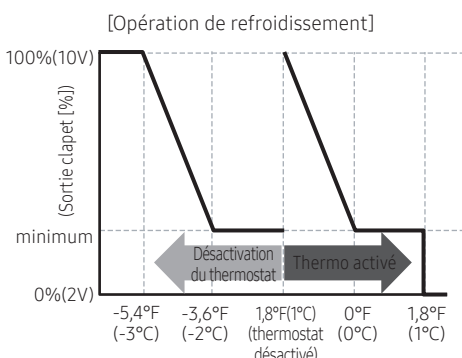

[Température ambiante - Température définie]

2) Contrôle de sortie fixe

- Quels que soient la température ambiante et le réglage, la sortie fixe est générée.
- L'unité peut fonctionner avec la sortie minimale définie dans l'option d'installation.

- Si le refroidissement naturel est disponible par l'intermédiaire du contrôleur de l'économiseur, la sortie du clapet est de 100 %
(Un signal d'entrée de contact à la borne d'entrée Refroidissement naturel de la carte à circuit imprimé est requis)

3. Connexion du câblage

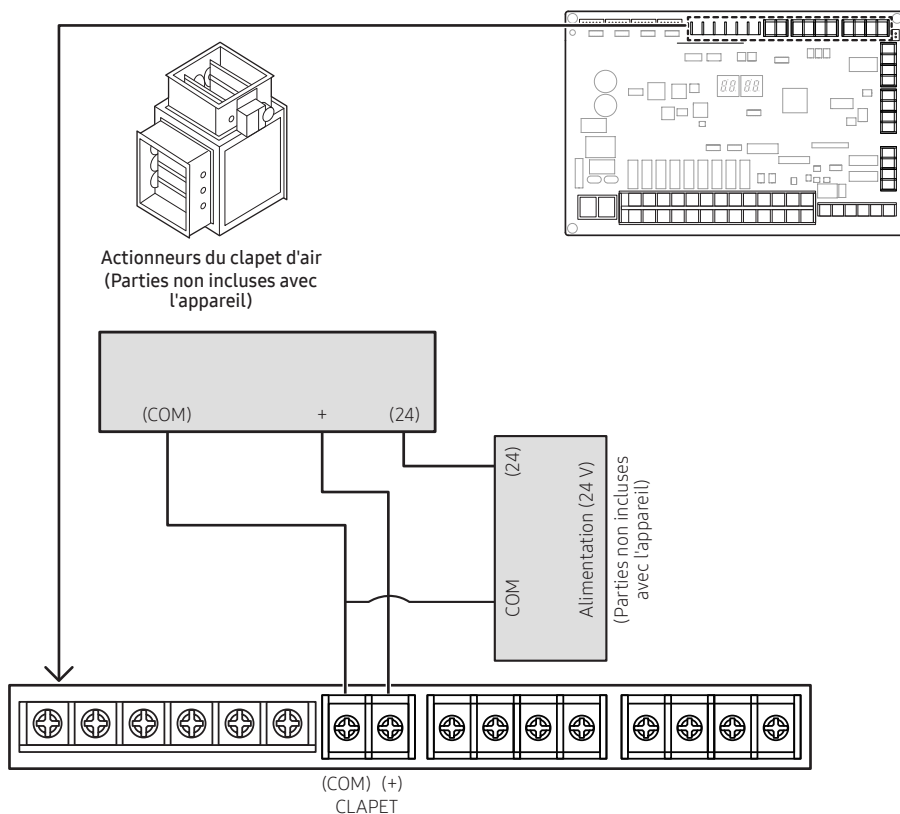

- Utilisez un clapet de ventilation qui répond aux caractéristiques techniques de sortie de la carte à circuit imprimé du module d'interface de système d'air extérieur dédié (2 à 10 V c.c.).

Capteur de sortie de courant (en option)

Pour utiliser un capteur d'enthalpie en mode refroidissement dans une configuration de système d'air extérieur dédié, le câblage entre la carte à circuit imprimé du module d'interface de système d'air extérieur dédié et le capteur d'enthalpie, ainsi que son réglage d'option d'installation, sont requis.

1. Caractéristiques techniques du capteur d'enthalpie

- Courant de sortie : 4 à 20 mA
- Fabricant/Nom du modèle : Honeywell/C7400A



- Veillez à utiliser le nom de modèle ci-dessus.

2. Spécification du capteur de température

- Courant de sortie : 4 à 20 mA
- Température : -58 °F(-50 °C) ~ +122 °F (50 °C)

Installation d'un module d'interface de système d'air extérieur dédié

3. Commande du capteur d'enthalpie

- Le produit fonctionne en mode refroidissement en fonction de la comparaison entre l'enthalpie d'admission et l'enthalpie de référence.
 - Enthalpie de référence (code de l'option d'installation, à sélectionner en fonction des exigences du projet).
 - Thermo de refroidissement désactivé et (enthalpie > enthalpie de référence) : Thermo de refroidissement activé
- L'enthalpie de référence pour le thermostat activé de refroidissement peut être réglée en fonction des conditions du projet.
 - S'il est nécessaire de maintenir un taux d'humidité plus faible, diminuez l'enthalpie de référence. Pour une humidité plus élevée, augmentez l'enthalpie de référence.
 - Définissez l'enthalpie de référence dans l'option d'installation de la série 05 SEG12 (valeur d'enthalpie de référence par défaut : 50 kJ/kg (21,5 Btu/livre)).
- Comparaison des opérations de refroidissement en fonction de la disponibilité du capteur d'enthalpie.

Temp. d'admission	Capteur d'enthalpie Non applicable	Capteur d'enthalpie Applicable
B ou supérieure	②: Thermo activé	②: Thermo activé
Inférieure à B	①: Désactivation du thermostat ③: Désactivation du thermostat	①: Désactivation du thermostat ③: Thermo activé

[Graphique psychométrique]

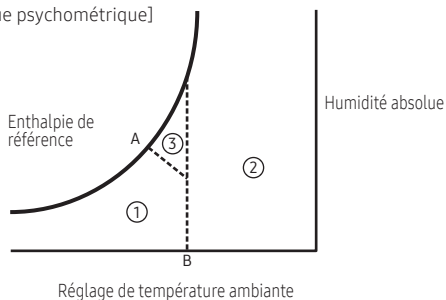

4. Exemple de câblage

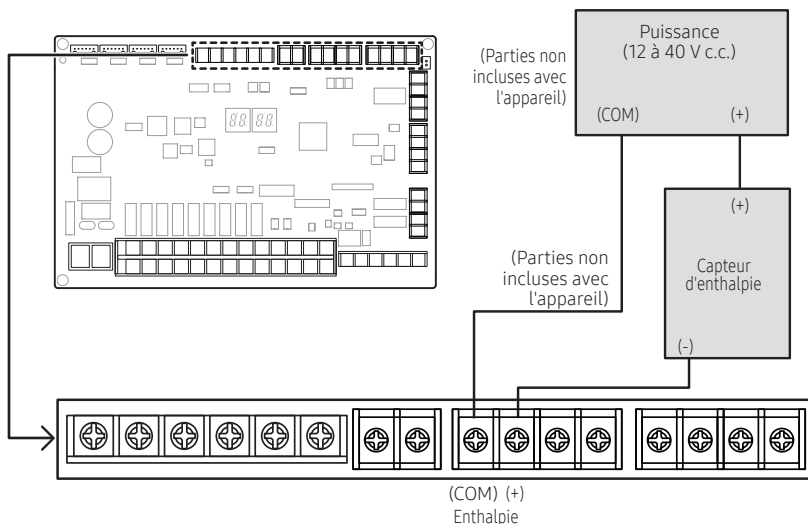

Réglage du capteur de température

En fonction de l'option d'installation de la série 05 SEG24, le type de capteur de température et le capteur de température principal peuvent être configurés.

1. Configuration du type de capteur de température ambiante/d'évacuation
 - ▶ Capteur de température ambiante Sélectionnez Capteur de température fourni, PT1000, Capteur de température de sortie actuelle ou Télécommande filaire.
 - ▶ Capteur de température d'évacuation : Sélectionnez Capteur de température fourni, PT1000 et Capteur de température de sortie actuelle.
 - ▶ Les options PT1000 ou Capteur de température de sortie actuelle ne peuvent pas être appliquées à la fois au capteur de température ambiante et au capteur de température d'évacuation (reportez-vous à l'option d'installation SEG24 de la série 05)
 - ▶ Lors de l'utilisation des options PT1000 ou Capteur de température de sortie actuelle, les valeurs et les erreurs du capteur de température fourni sont ignorées et celles de PT1000 sont appliquées.
2. Configuration du capteur principal de température ambiante et d'évacuation
 - ▶ Aucun réglage pour le capteur de température principal : le réglage de température de l'unité intérieure est appliqué. (la valeur du capteur de température principal n'est pas appliquée.)
 - ▶ Réglage pour le capteur de température principal : la valeur du capteur de température de l'unité intérieure est appliquée.
 - ▶ Partage de valeur du capteur de température principal : la valeur du capteur de température de l'unité intérieure n'est pas appliquée, mais la valeur du capteur de température principal est appliquée.
3. Gestion des erreurs
 - ▶ Lorsque deux capteurs de température principaux ou plus sont définis ou que l'unité intérieure secondaire ne reçoit aucune information du capteur de température principal pendant 2 minutes, ou encore que le réglage du capteur de température principal et le partage de la valeur du capteur de température principal sont configurés simultanément, l'erreur E149 est générée.
4. Exemple de câblage (configuration d'un capteur de température pour l'installation de plusieurs modules d'interface de système d'air extérieur dédié)
 - ▶ Avec capteur de température ambiante PT1000

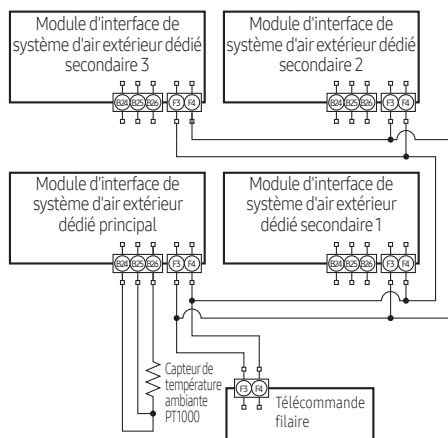

- Pour les CTA communes avec plusieurs modules d'interface de système d'air extérieur dédié, un partage avec un capteur de température ambiante est possible. Le partage du capteur de température ambiante se fait par l'intermédiaire de la télécommande filaire, laquelle doit donc être installée.

Installation d'un module d'interface de système d'air extérieur dédié

Exigences pour le système R-32

Pour garantir le fonctionnement sécuritaire du système utilisant le fluide frigorigène R-32, vérifiez que les exigences spécifiées dans les graphiques et les tableaux au début de ce manuel sont respectées.

Système de détection de fluide frigorigène (RDS) (facultatif)

Si l'installation d'un RDS est nécessaire, procédez à l'installation.

1. Alarme de RDS activée

- ▶ Type
 - Entrée de contact sec
- ▶ Option
 - L'option permet de sélectionner Normal fermé (par défaut) ou Normal ouvert.

2. Connexion du câblage

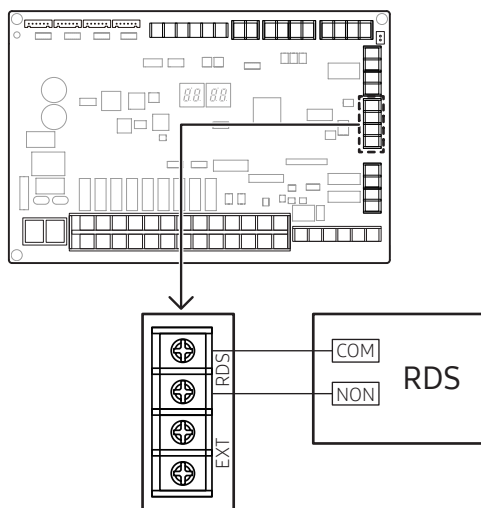

Exemple d'installation d'un capteur d'entrée/sortie 1 : brasage

1. Vérifiez le capteur et le support de capteur à fixer.

Type	Diamètre d'un capteur (pouce [mm])	Diamètre d'un support de capteur (pouce [mm])
Capteur d'entrée (rouge)	Ø0,24" (Ø6)	Ø0,27" (Ø6,8)
Capteur de sortie (bleu)	Ø0,28" (Ø7)	Ø0,31" (Ø7,8)

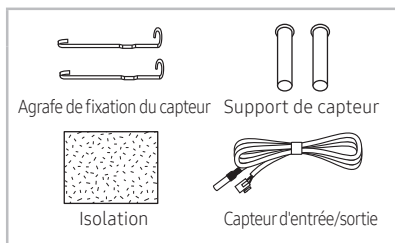

2. Soudez le support de capteur à l'emplacement sélectionné d'un tuyau.

- Soudage d'un capteur**
- Soudez le capteur à un emplacement où il est facile de détecter la température. (Reportez-vous à la p. 24.)
 - Soudez le support de capteur le plus possible sur la surface du tuyau.
 - Vérifiez si le capteur que vous fixez est un capteur d'entrée ou de sortie. (Les capteurs d'entrée ou de sortie ont une taille différente.)
 - Le soudage doit être revêtu sur plus de 2/3 de la longueur du support de capteur.

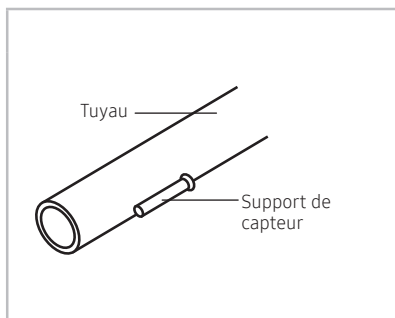

3. Insérez le capteur et l'agrafe dans le support de capteur.

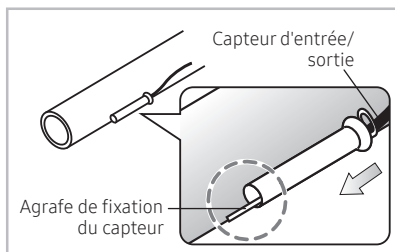

4. Pliez l'agrafe pour la fixer.

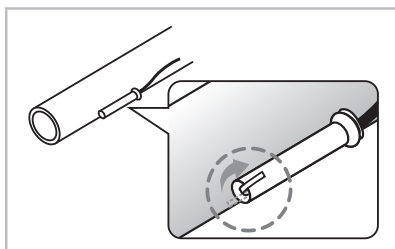

5. Fixez l'isolant autour du capteur immobilisé.

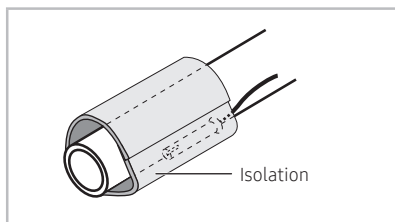

Installation d'un module d'interface de système d'air extérieur dédié

Exemple d'installation d'un capteur d'entrée/sortie 2 : ruban

1. Vérifiez le capteur et le support de capteur à fixer.

REMARQUE	Type	Diamètre d'un capteur (pouce [mm])	Diamètre d'un support de capteur (pouce [mm])
	Capteur d'entrée (rouge)	0,24" (06)	0,27" (06,8)
	Capteur de sortie (bleu)	0,28" (07)	0,31" (07,8)

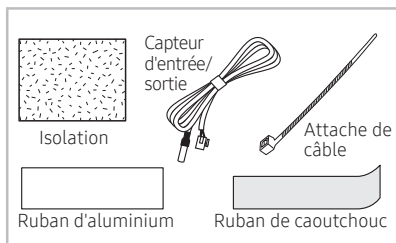

2. Fixez bien le capteur au tuyau.

Fixation d'un capteur

- Fixez le capteur à un emplacement où il est facile de détecter la température. (Reportez-vous à la p. 24.)
- Serrez le capteur le plus possible sur la surface du tuyau.
- N'utilisez pas de support de capteur.

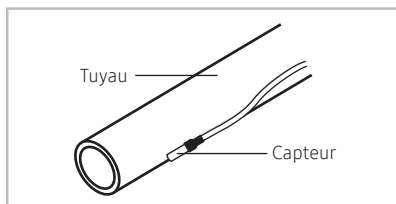

3. Après avoir fixé le capteur sur le tuyau, couvrez-le avec du ruban adhésif en aluminium.

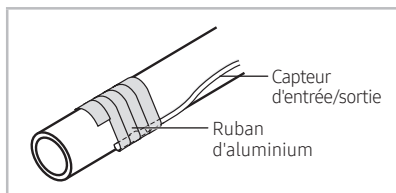

4. Couvrez le capteur avec du ruban de caoutchouc.

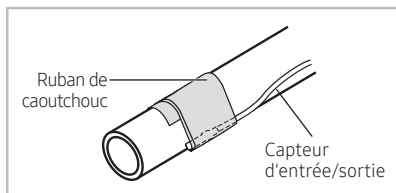

5. Fixez le capteur à l'aide de serre-câbles.

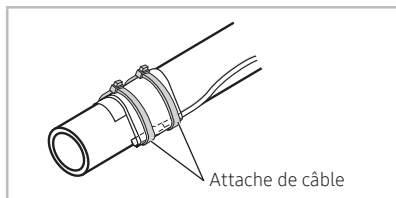

6. Fixez l'isolant autour du capteur immobilisé.

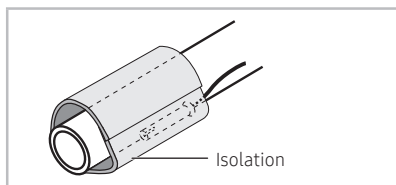

Définition d'une adresse et d'une option d'installation du module d'interface de système d'air extérieur dédié

- ▶ Définissez l'adresse et l'option d'installation à l'aide des options de la télécommande. Réglez chaque option séparément, car vous ne pouvez pas régler le paramètre ADDRESS et les options d'installation de l'unité intérieure en même temps. Vous devez les définir deux fois lors de la configuration de l'adresse et de l'option d'installation.
- ▶ La partie réception d'une télécommande est intégrée.

Procédure de réglage des options

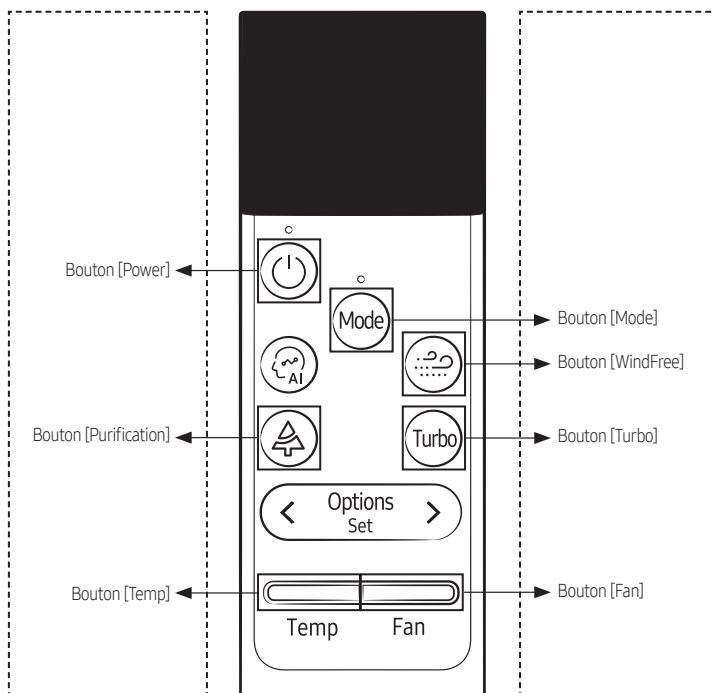

- L'affichage et les touches de la télécommande peuvent varier selon le modèle.

1. Entrez dans le mode de réglage des options.

- 1) Réinitialiser la télécommande : bouton vers le bas + bouton vers le bas + appuyer pendant 10 secondes
- 2) Vous pouvez voir le message « SW Initialization » et faire la manipulation suivante dans les 5 secondes.
- 3) Appuyez sur les boutons et .
- 4) Assurez-vous que vous êtes entré dans le mode de réglage des options.



2-chiffre

10 points (2SEG par point)
ex) actuellement SEG2 et SEG3

Définition d'une adresse et d'une option d'installation du module d'interface de système d'air extérieur dédié

2. Définissez les valeurs des options.



















































- Le nombre total d'options disponibles est de 24 : SEG1 à SEG24 .
- Étant donné que SEG1, SEG7, SEG13 et SEG19 sont les options de page utilisées par les modèles précédents de télécommande, les modes permettant de régler les valeurs de ces options sont automatiquement ignorés.
- Définissez une valeur à 2 chiffres pour chaque paire d'options dans l'ordre suivant.
- Vous pouvez voir 20 SEG (sauf SEG1, SEG7, SEG13, SEG19) SEG2 → ... → SEG6 → SEG8 → → SEG12 → SEG14 → → SEG18 → SEG20 → ... → SEG24

SEG1	SEG2	SEG3	SEG4	SEG5	SEG6	SEG7	SEG8	SEG9	SEG10	SEG11	SEG12
0	X	X	X	X	X	1	X	X	X	X	X
SEG13	SEG14	SEG15	SEG16	SEG17	SEG18	SEG19	SEG20	SEG21	SEG22	SEG23	SEG24
2	X	X	X	X	X	3	X	X	X	X	X















































- Vous pouvez définir le SEG suivant en appuyant sur le bouton .
- Vous pouvez modifier la valeur numérique comme suit.
 Valeur de gauche : vers le haut ou vers le bas, plage : 0 ~ F
 Valeur de droite : vers le haut ou vers le bas, plage : 0 ~ F

Suivez les étapes présentées dans le tableau suivant :

Étapes	Affichage de la télécommande	
1. Réglez les valeurs SEG2 et SEG3: 1) Réglez la valeur SEG2 en appuyant plusieurs fois sur le bouton jusqu'à ce que la valeur souhaitée apparaisse sur l'écran de la télécommande. 2) Réglez la valeur SEG3 en appuyant plusieurs fois sur le bouton jusqu'à ce que la valeur souhaitée apparaisse sur l'écran de la télécommande. Lorsque vous appuyez sur le bouton ou , les valeurs apparaissent dans l'ordre suivant: 0 → 1 → ... E → F		
2. Appuyez sur le bouton pour accéder à la page suivante.		
3. Réglez les valeurs SEG4 et SEG5: 1) Réglez la valeur SEG4 en appuyant plusieurs fois sur le bouton jusqu'à ce que la valeur souhaitée apparaisse sur l'écran de la télécommande. 2) Réglez la valeur SEG5 en appuyant plusieurs fois sur le bouton jusqu'à ce que la valeur souhaitée apparaisse sur l'écran de la télécommande. Lorsque vous appuyez sur le bouton ou , les valeurs apparaissent dans l'ordre suivant: 0 → 1 → ... E → F		
4. Appuyez sur le bouton pour accéder à la page suivante.		

Étapes	Affichage de la télécommande
<p>5. Réglez les valeurs SEG6 et SEG8:</p> <p>1) Réglez la valeur SEG6 en appuyant plusieurs fois sur le bouton  jusqu'à ce que la valeur souhaitée apparaisse sur l'écran de la télécommande.</p> <p>2) Réglez la valeur SEG8 en appuyant plusieurs fois sur le bouton  jusqu'à ce que la valeur souhaitée apparaisse sur l'écran de la télécommande.</p> <p>Lorsque vous appuyez sur le bouton  ou , les valeurs apparaissent dans l'ordre suivant:  →  → ...  → </p>	 
<p>6. Appuyez sur le bouton  pour accéder à la page suivante.</p>	
<p>7. Réglez les valeurs SEG9 et SEG10:</p> <p>1) Réglez la valeur SEG9 en appuyant plusieurs fois sur le bouton  jusqu'à ce que la valeur souhaitée apparaisse sur l'écran de la télécommande.</p> <p>2) Réglez la valeur SEG10 en appuyant plusieurs fois sur le bouton  jusqu'à ce que la valeur souhaitée apparaisse sur l'écran de la télécommande.</p> <p>Lorsque vous appuyez sur le bouton  ou , les valeurs apparaissent dans l'ordre suivant:  →  → ...  → </p>	 
<p>8. Appuyez sur le bouton  pour accéder à la page suivante.</p>	
<p>9. Réglez les valeurs SEG11 et SEG12:</p> <p>1) Réglez la valeur SEG11 en appuyant plusieurs fois sur le bouton  jusqu'à ce que la valeur souhaitée apparaisse sur l'écran de la télécommande.</p> <p>2) Réglez la valeur SEG12 en appuyant plusieurs fois sur le bouton  jusqu'à ce que la valeur souhaitée apparaisse sur l'écran de la télécommande.</p> <p>Lorsque vous appuyez sur le bouton  ou , les valeurs apparaissent dans l'ordre suivant:  →  → ...  → </p>	 
<p>10. Appuyez sur le bouton  pour accéder à la page suivante.</p>	
<p>11. Réglez les valeurs SEG14 et SEG15:</p> <p>1) Réglez la valeur SEG14 en appuyant plusieurs fois sur le bouton  jusqu'à ce que la valeur souhaitée apparaisse sur l'écran de la télécommande.</p> <p>2) Réglez la valeur SEG15 en appuyant plusieurs fois sur le bouton  jusqu'à ce que la valeur souhaitée apparaisse sur l'écran de la télécommande.</p> <p>Lorsque vous appuyez sur le bouton  ou , les valeurs apparaissent dans l'ordre suivant:  →  → ...  → </p>	 
<p>12. Appuyez sur le bouton  pour accéder à la page suivante.</p>	

Définition d'une adresse et d'une option d'installation du module d'interface de système d'air extérieur dédié

Étapes	Affichage de la télécommande	
<p>13. Réglez les valeurs SEG16 et SEG17:</p> <p>1) Réglez la valeur SEG16 en appuyant plusieurs fois sur le bouton  jusqu'à ce que la valeur souhaitée apparaisse sur l'écran de la télécommande.</p> <p>2) Réglez la valeur SEG17 en appuyant plusieurs fois sur le bouton  jusqu'à ce que la valeur souhaitée apparaisse sur l'écran de la télécommande.</p> <p>Lorsque vous appuyez sur le bouton  ou , les valeurs apparaissent dans l'ordre suivant:  →  → ...  → </p>	 SEG16	 SEG17
<p>14. Appuyez sur le bouton  pour accéder à la page suivante.</p>		
<p>15. Réglez les valeurs SEG18 et SEG20:</p> <p>1) Réglez la valeur SEG18 en appuyant plusieurs fois sur le bouton  jusqu'à ce que la valeur souhaitée apparaisse sur l'écran de la télécommande.</p> <p>2) Réglez la valeur SEG20 en appuyant plusieurs fois sur le bouton  jusqu'à ce que la valeur souhaitée apparaisse sur l'écran de la télécommande.</p> <p>Lorsque vous appuyez sur le bouton  ou , les valeurs apparaissent dans l'ordre suivant:  →  → ...  → </p>	 SEG18	 SEG20
<p>16. Appuyez sur le bouton  pour accéder à la page suivante.</p>		
<p>17. Réglez les valeurs SEG21 et SEG22:</p> <p>1) Réglez la valeur SEG21 en appuyant plusieurs fois sur le bouton  jusqu'à ce que la valeur souhaitée apparaisse sur l'écran de la télécommande.</p> <p>2) Réglez la valeur SEG22 en appuyant plusieurs fois sur le bouton  jusqu'à ce que la valeur souhaitée apparaisse sur l'écran de la télécommande.</p> <p>Lorsque vous appuyez sur le bouton  ou , les valeurs apparaissent dans l'ordre suivant:  →  → ...  → </p>	 SEG21	 SEG22
<p>18. Appuyez sur le bouton  pour accéder à la page suivante.</p>		
<p>19. Réglez les valeurs SEG23 et SEG24:</p> <p>1) Réglez la valeur SEG23 en appuyant plusieurs fois sur le bouton  jusqu'à ce que la valeur souhaitée apparaisse sur l'écran de la télécommande.</p> <p>2) Réglez la valeur SEG24 en appuyant plusieurs fois sur le bouton  jusqu'à ce que la valeur souhaitée apparaisse sur l'écran de la télécommande.</p> <p>Lorsque vous appuyez sur le bouton  ou , les valeurs apparaissent dans l'ordre suivant:  →  → ...  → </p>	 SEG23	 SEG24

3. Vérifiez si les valeurs des options que vous avez définies sont correctes en appuyant plusieurs fois sur le bouton **Mode**.



Par exemple) 100000-200000-300000-400000

4. Enregistrez les valeurs des options dans l'unité intérieure :

Pointez la télécommande vers le capteur de la télécommande sur l'unité intérieure, puis appuyez deux fois sur le bouton **Mode** de la télécommande.

Assurez-vous que l'unité intérieure reçoit bien cette commande. Quand elle est bien reçue, l'unité intérieure émet un son bref. Si la commande n'est pas reçue, appuyez à nouveau sur le bouton **Mode**.

5. Vérifiez si le climatiseur fonctionne selon les valeurs des options que vous avez définies :

- 1) Réinitialisez l'unité intérieure ou extérieure.

- Unité intérieure : Appuyez sur les boutons **Mode** et **Temp** pendant 5 secondes

- Unité extérieure : appuyez sur le bouton K3

- 2) Réinitialiser la télécommande : **Temp** bouton vers le bas + **Fan** bouton vers le bas + **Mode** appuyer pendant 10 secondes Le message « SW Initialization » apparaît.

Réinitialiser l'unité intérieure

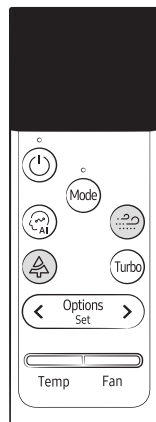

Mode appuyer + appuyer sur **Temp**

Réinitialiser la télécommande

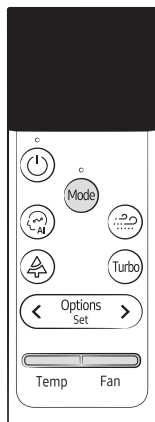

Temp bouton vers le bas +
Fan bouton vers le bas +
Mode appuyer pendant 10 secondes

Définition d'une adresse et d'une option d'installation du module d'interface de système d'air extérieur dédié

Définition d'une adresse de module d'interface de système d'air extérieur dédié (port principal/RMC/MSB(SVB))

- Vérifiez si l'alimentation est fournie ou non.
 - Lorsque le module d'interface de système d'air extérieur dédié n'est pas branché, une alimentation supplémentaire doit être fournie.
- La partie réception d'une télécommande est intégrée à la carte à circuit imprimé du module d'interface de système d'air extérieur dédié.
- L'adresse de chaque module d'interface de système d'air extérieur dédié (principale/RMC) doit être réglée en fonction des conditions d'installation.
- Attribuez chaque adresse de module d'interface de système d'air extérieur dédié (principale/RMC) avec une télécommande.
 - L'état de réglage initial de l'adresse du module d'interface de système d'air extérieur dédié (port principale/RMC/MSB(SVB)) est "0A0000-100000-200000-300000"



• Les adresses de MSB(SVB) et de module d'interface de système d'air extérieur dédié peuvent être modifiées à l'aide du logiciel de service Lennox. Add On > Change Address.

N° d'option : 0AXXXX-1XXXXX-2XXXXX-3XXXXX

Option	SEG1		SEG2		SEG3		SEG4		SEG5		SEG6	
Explications	PAGE		MODE		Réglage de l'adresse principale		Chiffre des centaines d'une adresse d'unité intérieure		Chiffre des dizaines d'une unité intérieure		Chiffre des unités d'une unité intérieure	
Indication et détails	Indicateur	Détails	Indicateur	Détails	Indicateur	Détails	Indicateur	Détails	Indicateur	Détails	Indicateur	Détails
		0		A	0	Aucune adresse principale	0-9	Chiffre des centaines	0-9	Dizaine	0-9	Chiffre des unités
	1				Mode de réglage de l'adresse principale							
Option	SEG7		SEG8		SEG9		SEG10		SEG11		SEG12	
Explications	PAGE				Réglage de l'adresse RMC				Groupe de canaux		Adresse de groupe	
Indication et détails	Indicateur	Détails			Indicateur	Détails			Indicateur	Détails	Indicateur	Détails
	1				0	Aucune adresse RMC			RMC1	0-F	RMC2	0-F
					1	Mode de réglage de l'adresse RMC						

Option	SEG13	SEG14	SEG15	SEG16	SEG17	SEG18		
Explications	PAGE		Réglage de l'adresse du port MSB(SVB)	10 chiffres de l'adresse de la MSB(SVB)	1 chiffre de la MSB(SVB)	Adresse de port MSB(SVB)		
	Indicateur	Détails	Indicateur	Détails	Indicateur	Détails	Indicateur	Détails
Indication et détails	2		0	Aucun port MSB(SVB)				
			1	Mode de réglage de l'adresse du port de la MSB(SVB)	0-1	Dizaine	0-9	1-chiffre



- Lorsque la valeur "A"~"F" est saisie dans l'option SEG5~6, l'adresse principale du module d'interface de système d'air extérieur dédié reste inchangée.
- Si vous réglez l'option SEG 3 sur 0, le module d'interface de système d'air extérieur dédié conservera l'adresse principale existante, même si vous saisissez la valeur de l'option SEG5~6.
- Si vous réglez l'option SEG 9 sur 0, le module d'interface de système d'air extérieur dédié conservera l'adresse RMC existante, même si vous saisissez la valeur de l'option SEG11~12.
- Si l'unité intérieure est reliée à la MSB(SVB), vous pouvez régler SEG 15~18.
Exemple : si vous voulez régler le module d'interface de système d'air extérieur dédié sur le port A de la MSB(SVB) n°1. (0A0000 – 100000 – 20101A – 30000)
- Initialisation des paramètres d'adresse du port MSB/SVB : Configurez SEG15/16/17/18 comme 1/0/0/0.

Réglage de l'option d'installation d'un module d'interface de système d'air extérieur dédié (adapté à l'état de chaque emplacement d'installation)

- Vérifiez si l'alimentation est fournie ou non.
 - Lorsque le module d'interface de système d'air extérieur dédié n'est pas branché, une alimentation supplémentaire doit être fournie.
- Un récepteur de signal de télécommande sans fil est intégré à la carte à circuit imprimé du module d'interface de système d'air extérieur dédié.
- Définissez l'option d'installation d'un module d'interface de système d'air extérieur dédié en fonction des conditions d'installation.
 - Le réglage par défaut d'une option d'installation du module d'interface de système d'air extérieur dédié (série 02) est "020010-100000-200080-300000".
 - Le réglage par défaut d'une option d'installation du module d'interface de système d'air extérieur dédié (série 05) est "050000-100003-224000-340000".
- Définissez l'option de module d'interface de système d'air extérieur dédié à l'aide d'une télécommande, d'une télécommande filaire ou du logiciel de service Lennox.

Options d'installation de la série 02

SEG1	SEG2	SEG3	SEG4	SEG5	SEG6
0	2	Séchage de l'évaporateur	Capteur de température d'une pièce externe/Réduction du fonctionnement du ventilateur lorsque le thermostat est désactivé	Contrôle central	Bicombustible (verrouillage du chauffage) réglages de température
SEG7	SEG8	SEG9	SEG10	SEG11	SEG12
1	Réglages de température (verrouillage de la pompe à chaleur) du bicombustible	Serpentin à eau chaude/Chauffage externe	Signal de contact	Étape EEV lorsque le chauffage s'arrête	(Module d'interface de système d'air extérieur dédié) réglage pour ignorer la prévention du vent froid
SEG13	SEG14	SEG15	SEG16	SEG17	SEG18
2	Contrôle externe	Réglage de sortie de la commande externe / Signal du module de chauffage externe / Signal de l'opération de refroidissement	Fonctionnement de la charge supplémentaire pendant le contrôle du chauffage	Contrôle de l'avertisseur sonore / utilisation ou non d'APP UX DSP (point de réglage double) / utilisation ou non du capteur R-32	Réglage du statut du signal du capteur de détection de fuite de fluide frigorigène
SEG19	SEG20	SEG21	SEG22	SEG23	SEG24
3	Réglage de la température de l'air forcé (fonction de système d'air extérieur dédié)	Compensation de réglage de chauffage	Retour d'huile/étape EEV du mode de dégivrage arrêté	Fonctionnement forcé du VENTILATEUR pour le chauffage et le refroidissement	Type de modèle de module d'interface de système d'air extérieur dédié/ Capteur d'enthalpie/Type de moteur du ventilateur/Contrôle du débit d'air

Définition d'une adresse et d'une option d'installation du module d'interface de système d'air extérieur dédié

- ▶ L'option de contrôle central SEG5 est définie sur 1 (Utilisation) par défaut, vous n'avez donc pas besoin de définir l'option de contrôle central en plus. Lorsque vous excluez le contrôle de l'unité intérieure du contrôle central, modifiez le réglage sur 0 (non-utilisation).
- ▶ Lorsque vous définissez une valeur différente des valeurs de réglage SEG, celle-ci est réglée sur « 0 ».
- ▶ Les réglages de température reposant sur °F/°C pour SEG6 et SEG8 sont configurés dans le SEG16 de l'option d'installation de la série O2

N° d'option : 02XXXX-1XXXXX-2XXXXX-3XXXXX

Option	SEG1	SEG2	SEG3 ^(*)	SEG4 ^(*)			SEG5	SEG6											
Explications	PAGE		MODE		Séchage de l'évaporateur			Utilisation de la commande centrale		Bicombustible (verrouillage du chauffage) - réglages de température reposant sur °F/°C									
	Indicateur	Détails	Indicateur	Détails	Indicateur	Détails	Indicateur	Détails	Indication	Détails									
Indication et détails	0		2	0	Retrait	0	Retrait	Retrait	0	Retrait	1	Lorsque la fonction est définie sur °F, 65 °F (18,3 °C) ; lorsqu'elle est définie sur °C, 28 °C (82,4 °F)							
						1	Utilisation	Retrait			2	Lorsque la fonction est définie sur °F, 60 °F (15,6 °C) ; lorsqu'elle est définie sur °C, 15 °C (59 °F)							
						2	Retrait	Utilisation du chauffage			3	Lorsque la fonction est définie sur °F, 50 °F (10 °C) ; lorsqu'elle est définie sur °C, 9 °C (48,2 °F)							
						3	Utilisation	Utilisation du chauffage			4	Lorsque la fonction est définie sur °F, 50 °F (10 °C) ; lorsqu'elle est définie sur °C, 6 °C (42,8 °F)							
						4	Retrait	Utilisation de l'air conditionné			5	Lorsque la fonction est définie sur °F, 45 °F (7,2 °C) ; lorsqu'elle est définie sur °C, 3 °C (37,4 °F)							
						5	Utilisation	Utilisation de l'air conditionné			6	Lorsque la fonction est définie sur °F, 40 °F (4,4 °C) ; lorsqu'elle est définie sur °C, 0 °C (32 °F)							
						6	Retrait	Utilisation complète			7	Lorsque la fonction est définie sur °F, 35 °F (1,7 °C) ; lorsqu'elle est définie sur °C, -3 °C (26,6 °F)							
						7	Utilisation	Utilisation complète			8	Lorsque la fonction est définie sur °F, 30 °F (-1,1 °C) ; lorsqu'elle est définie sur °C, -6 °C (21,2 °F)							
						8	Retrait	Utiliser (ventilateur en refroidissement - ultra faible)			9	Lorsque la fonction est définie sur °F, 25 °F (-3,9 °C) ; lorsqu'elle est définie sur °C, -9 °C (15,8 °F)							
						9	Utilisation	Utiliser (ventilateur en refroidissement - ultra faible)			A	Lorsque la fonction est définie sur °F, 20 °F (-6,7 °C) ; lorsqu'elle est définie sur °C, -12 °C (10,4 °F)							
						A	Retrait	Utiliser (ventilateur en chauffage/refroidissement - ultra faible)			B	Lorsque la fonction est définie sur °F, 15 °F (-9,4 °C) ; lorsqu'elle est définie sur °C, -15 °C (5 °F)							
						B	Utilisation	Utiliser (ventilateur en chauffage/refroidissement - ultra faible)			C	Lorsque la fonction est définie sur °F, 10 °F (-12,2 °C) ; lorsqu'elle est définie sur °C, -18 °C (-0,4 °F)							
											D	Lorsque la fonction est définie sur °F, 5 °F (-15 °C) ; lorsqu'elle est définie sur °C, -21 °C (-5,8 °F)							
											E	Lorsque la fonction est définie sur °F, 0 °F (-17,8 °C) ; lorsqu'elle est définie sur °C, -28 °C (-18,4 °F)							

Option	SEG7	SEG8		SEG9		SEG10		SEG11		SEG12		
Explications	PAGE	Bicombustible (verrouillage de la pompe à chaleur) - réglages de température reposant sur °F/°C		Utilisation du serpentin à eau chaude/chauffage externe ⁽¹³⁾		Signal de contact ⁽⁴⁰⁾		Étape EEV lorsque le chauffage s'arrête		(Module d'interface de système d'air extérieur dédié) réglage pour ignorer la prévention du vent froid		
		Indicateur	Détails	Indicateur	Détails	Indicateur	Détails	Indicateur	Détails	Indicateur	Détails	
Indication et détails	1	0	Retrait				Signal thermique activé : connexion de fonctionnement du ventilateur	Signal thermique de refroidissement activé : avec déshumidification				
		1	Lorsque la fonction est définie sur °F, 45 °F (72 °C) ; lorsqu'elle est définie sur °C, 25 °C (77 °F)	0	Retrait	0	Non	non compris	0	Valeur par défaut	0	Retrait
		2	Lorsque la fonction est définie sur °F, 40 °F (4,4 °C) ; lorsqu'elle est définie sur °C, 12 °C (53,6 °F)									
		3	Lorsque la fonction est définie sur °F, 35 °F (1,7 °C) ; lorsqu'elle est définie sur °C, 6 °C (42,8 °F)									
		4	Lorsque la fonction est définie sur °F, 30 °F (-1,1 °C) ; lorsqu'elle est définie sur °C, 3 °C (37,4 °F)	1	Utilisation	1	Oui	non compris	1	Réglage du bruit décroissant	1	Utilisation
		5	Lorsque la fonction est définie sur °F, 25 °F (-3,9 °C) ; lorsqu'elle est définie sur °C, 0 °C (32 °F)									
		6	Lorsque la fonction est définie sur °F, 20 °F (-6,7 °C) ; lorsqu'elle est définie sur °C, -3 °C (26,6 °F)									
		7	Lorsque la fonction est définie sur °F, 15 °F (-9,4 °C) ; lorsqu'elle est définie sur °C, -6 °C (21,2 °F)	2	-	1	Oui	non compris	1	Réglage du bruit décroissant	1	Utilisation
		8	Lorsque la fonction est définie sur °F, 10 °F (-12,2 °C) ; lorsqu'elle est définie sur °C, -9 °C (15,8 °F)									
		9	Lorsque la fonction est définie sur °F, 5 °F (-15 °C) ; lorsqu'elle est définie sur °C, -12 °C (10,4 °F)									
		A	Lorsque la fonction est définie sur °F, 0 °F (-17,8 °C) ; lorsqu'elle est définie sur °C, -15 °C (5 °F)	3	Utilisation	2	Non	compris	1	Réglage du bruit décroissant	1	Utilisation
		B	Lorsque la fonction est définie sur °F, 5 °F (-20,6 °C) ; lorsqu'elle est définie sur °C, -18 °C (-0,4 °F)									
		C	Lorsque la fonction est définie sur °F, -10 °F (-23 °C) ; lorsqu'elle est définie sur °C, -21 °C (-5,8 °F)									
		D	Lorsque la fonction est définie sur °F, -15 °F (-26 °C) ; lorsqu'elle est définie sur °C, -24 °C (-11,2 °F)	4	Utilisation	3	Oui	compris	1	Réglage du bruit décroissant	2	Utiliser (Désactivation du thermostat uniquement)
		E	Lorsque la fonction est définie sur °F, -20 °F (-29 °C) ; lorsqu'elle est définie sur °C, -31 °C (-23,8 °F)									

Définition d'une adresse et d'une option d'installation du module d'interface de système d'air extérieur dédié

Option	SEG13		SEG14		SEG15			SEG16			SEG17			SEG18		
Explications	PAGE		Utilisation de la commande externe		Réglage de sortie de la commande externe / Signal du module de chauffage externe / Signal de l'opération de refroidissement**			Fonctionnement de la charge supplémentaire pendant le contrôle du chauffage.			Contrôle de l'avertisseur sonore / utilisation ou non d'APP LUX DSP (point de réglage double) / utilisation ou non du capteur R-32			Réglage du statut du signal du capteur de détection de fuite de fluide frigorigène		
Indicateur	Détails	Indicateur	Détails	Indicateur	Détails		Indicateur	Détails			Indication	Détails			Indicateur	Détails
					Réglage de la sortie de la commande externe	Signal de marche/arrêt du module de chauffage externe		Ventilateur de dégivrage activé	Chauffage de dégivrage activé	Réglage du tableau des températures de verrouillage EH-HP		Commande par buzzer	APP LUX DSP	Capteur du R-32		
Indication et détails	2	0	Retrait	0	Thermo activé	-	0	Retrait	Non appliqué	°F	0	Utiliser l'avertisseur sonore	Retrait	Retrait	0	Fermeture normale
		1	Commande Marche/Arrêt	1	Fonctionnement activé	-	1	Utilisation	Non appliqué	°F	1	Ne pas utiliser l'avertisseur sonore	Retrait	Retrait		
				2	-	Utilisation	2	Retrait	Appliqué	°F	4	Utiliser l'avertisseur sonore	Utilisation	Retrait		
		2	Commande Arrêt	3	-	Utilisation	3	Utilisation	Appliqué	°F	5	Ne pas utiliser l'avertisseur sonore	Utilisation	Retrait	1	Ouverture normale
				4	Opération de refroidissement	8	Retrait	Non appliqué	°C	8	Utiliser l'avertisseur sonore	Retrait	Utilisation			
		3	Fenêtre de commande MARCHE/ ARRÊT	5	Utilisation	9	Utilisation	Non appliqué	°C	9	Ne pas utiliser l'avertisseur sonore	Retrait	Utilisation			
						A	Retrait	Appliqué	°C	C	Utiliser l'avertisseur sonore	Utilisation	Utilisation			
						B	Utilisation	Appliqué	°C	D	Ne pas utiliser l'avertisseur sonore	Utilisation	Utilisation			

Option	SEG19	SEG20			SEG21		SEG22		SEG23			SEG24										
Explications	PAGE	Réglage de la température de l'air forcé (fonction de système d'air extérieur dédié) ⁽¹⁾			Décalage de la compensation pour l'installation de chauffage		Retour d'huile/étape EEV du mode de dégivrage arrêté		Fonctionnement forcé du VENTILATEUR pour le chauffage et le refroidissement			Type de modèle de module d'interface de système d'air extérieur dédié/Capteur d'enthalpie/Type de moteur du ventilateur/Contrôle du débit d'air										
		Indicateur	Détails	Indication	Détails		Indicateur	Détails	Indicateur	Détails	Indicateur	Détails		Indicateur	Détails							
Froid	Chaud				Chaleur (Max Heat-®)	Réglage du ventilateur de refroidissement						Réglage du ventilateur de chauffage	Type de modèle		Capteur d'enthalpie	Type de moteur du ventilateur	Autorisation du contrôle du débit d'air en mode Auto					
Indication et détails	3	0	Désactivé		0	Par défaut	0	Valeur par défaut	0	Retrait	Retrait	0	Commun	Retrait	Fixe	Non appliqué						
		1	50,0°F (10°C)	71,6°F (22°C)	71,6°F (22°C)	1			3,6°F (2°C)	1	Retrait	Utiliser (ventilateur : réglage utilisateur)	1	DOAS	Retrait	Fixe	Non appliqué					
		2	51,8°F (11°C)	50,0°F (10°C)	46,4°F (8°C)					2	Commun	Utilisation	Fixe	Non appliqué								
		3	53,6°F (12°C)	50,0°F (10°C)	50,0°F (10°C)					3	Commun	Retrait	Variable	Non appliqué								
		4	55,4°F (13°C)	53,6°F (12°C)	53,6°F (12°C)					4	Utiliser (ventilateur : réglage utilisateur)	Retrait	5	DOAS	Retrait	Variable	Non appliqué					
		5	57,2°F (14°C)	57,2°F (14°C)	57,2°F (14°C)					5	Utiliser (ventilateur : réglage utilisateur)	Utiliser (ventilateur : réglage utilisateur)	6	Commun	Utilisation	Variable	Non appliqué					
		6	59,0°F (15°C)	60,8°F (16°C)	60,8°F (16°C)					6	Utiliser (ventilateur : réglage utilisateur)	Utiliser (ventilateur : élevé)	7	DOAS	Utilisation	Variable	Non appliqué					
		7	60,8°F (16°C)	64,4°F (18°C)	64,4°F (18°C)					7	Utiliser (ventilateur : réglage utilisateur)	Utiliser (ventilateur : faible)	8	Commun	Retrait	Fixe	Appliqué					
		8	62,6°F (17°C)	66,2°F (19°C)	66,2°F (19°C)					8	Utiliser (ventilateur : élevé)	Retrait	9	DOAS	Retrait	Fixe	Appliqué					
		9	64,4°F (18°C)	68,0°F (20°C)	68,0°F (20°C)					9	Utiliser (ventilateur : élevé)	Utiliser (ventilateur : réglage utilisateur)	A	Commun	Utilisation	Fixe	Appliqué					
		A	66,2°F (19°C)	69,8°F (21°C)	69,8°F (21°C)					A	Utiliser (ventilateur : élevé)	Utiliser (ventilateur : élevé)	B	DOAS	Utilisation	Fixe	Appliqué					
		B	68,0°F (20°C)	71,6°F (22°C)	71,6°F (22°C)					B	Utiliser (ventilateur : élevé)	Utiliser (ventilateur : faible)	C	Commun	Retrait	Variable	Appliqué					
		C	69,8°F (21°C)	75,2°F (24°C)	75,2°F (24°C)					C	Utiliser (ventilateur : faible)	Retrait	D	DOAS	Retrait	Variable	Appliqué					
		D	71,6°F (22°C)	78,8°F (26°C)	78,8°F (26°C)					D	Utiliser (ventilateur : faible)	Utiliser (ventilateur : réglage utilisateur)	E	Commun	Utilisation	Variable	Appliqué					
		E	73,4°F (23°C)	82,4°F (28°C)	82,4°F (28°C)					E	Utiliser (ventilateur : faible)	Utiliser (ventilateur : élevé)	F	DOAS	Utilisation	Variable	Appliqué					
		F	75,2°F (24°C)	86,0°F (30°C)	86,0°F (30°C)					F	Utiliser (ventilateur : faible)	Utiliser (ventilateur : faible)										
										2	9,0°F (5°C)	1	Réglage du bruit décroissant									

Définition d'une adresse et d'une option d'installation du module d'interface de système d'air extérieur dédié

- (*)¹ Lorsque le mode Cool ou Dry est désactivé. Le ventilateur intérieur fonctionne sur une période en minutes.
- (*)² Réduction du fonctionnement du ventilateur lorsque le thermostat est désactivé:
- Le ventilateur fonctionne pendant 20 secondes par intervalles de 5 minutes en mode Heat.
 - Le ventilateur s'arrête lorsque le thermostat est désactivé en mode Cool.
 - Assurez-vous de connecter la télécommande câblée ou le capteur de température d'une pièce externe si vous utilisez la fonction du capteur de température d'une pièce externe ou la réduction du fonctionnement du ventilateur. (Pour mettre en œuvre les fonctions, l'option d'utilisation du capteur de température doit être activée dans la télécommande câblée). Reportez-vous au manuel d'installation de la télécommande câblée.
- (*)³ 1: le ventilateur fonctionne en continu lorsque le serpentin à eau chaude/chauffage externe est activé,
3: le ventilateur est éteint lorsque le serpentin à eau chaude/chauffage externe est activé avec une unité intérieure de refroidissement uniquement.
Unité intérieure de refroidissement uniquement : Pour utiliser cette option, installez le commutateur de sélection de modes (MCM-C200) sur l'unité extérieure et réglez-le en mode de Cool.
4: le ventilateur fonctionne en continu en mode rapide lorsque le serpentin à eau chaude/le chauffage externe est activé.
- (*)⁴ 1: Le signal de contact thermique activé (B17/B18) est en lien avec le fonctionnement du ventilateur : lorsque le ventilateur est arrêté, la sortie de contact pour le thermostat activé n'est pas générée (par exemple, opération de dégivrage).
2: Le signal de contact thermique activé (B17/B18) n'a aucun lien avec le fonctionnement du ventilateur : Que le ventilateur soit activé ou non, la sortie de contact est générée avec le thermostat activé.
3: Le contact thermique de refroidissement activé (B13/B14) comprend la déshumidification : la sortie de contact est générée avec le thermo de refroidissement ou de déshumidification activé.
4: Le contact thermique de refroidissement activé (B13/B14) ne comprend pas la déshumidification : la sortie de contact est générée avec le thermo de refroidissement activé
- (*)⁵ Lorsque les situations 2 ou 3 ci-dessous sont utilisées en tant que signal de marche/arrêt du module de chauffage externe, le signal de surveillance de la commande de contact externe n'est pas émis en sortie.
2: Le ventilateur fonctionne en continu lorsque le chauffage externe est activé.
3 : Le ventilateur est éteint lorsque le module de chauffage externe est activé avec une unité intérieure uniquement en mode refroidissement
Unité intérieure à refroidissement exclusif: Pour utiliser cette option, installez le commutateur de sélection de modes (MCM-C200) sur l'unité extérieure et réglez-le en mode de Cool.
4: Le statut de l'opération de refroidissement est affiché.
5: la vitesse du ventilateur reste en mode rapide en continu lorsque le serpentin à eau chaude/le chauffage externe est allumé.
- (*)⁶ Lors du réglage du système d'air extérieur dédié et de la température de l'air forcé, la température de consigne de l'air entrant correspond à la température indiquée dans le tableau des options et ne peut pas être modifiée par d'autres appareils.
La température de consigne d'évacuation est réglée par défaut à 46,4 °F (8 °C) pour le refroidissement et à 75,2 °F (24 °C) pour le chauffage. Elle peut également être modifiée par d'autres appareils.
Cette option s'applique au fonctionnement en refroidissement et en chauffage, et ne s'applique pas au fonctionnement en mode automatique.
Comme les températures de consigne de refroidissement et de chauffage ne peuvent pas être attribuées en tant qu'options distinctes, n'activez pas ce paramètre pour les appareils qui nécessitent un changement de mode de refroidissement et de chauffage.

■ Options d'installation de la série O5

SEG1	SEG2	SEG3	SEG4	SEG5	SEG6
0	5	Utilisation d'Auto Change Over pour HR seulement en mode Auto / Utilisation ou non de SVB	(Lors du réglage SEG3) Temp. de chauffage standard Décalage	(Lors du réglage SEG3) Temp. de refroidissement standard Décalage	(Lors du réglage SEG3) Standard pour le changement de mode Chauffage → Rafraîchir
SEG7	SEG8	SEG9	SEG10	SEG11	SEG12
1	(Lors du réglage SEG3) Standard pour le changement de mode Rafraîchir → Chauffage	(Lors du réglage SEG3) Temps nécessaire pour le changement de mode	Option de compensation en cas de tuyau long ou de différence de hauteur entre les unités intérieures	-	Critère d'enthalpie
SEG13	SEG14	SEG15	SEG16	SEG17	SEG18
2	Sortie minimale de clapet	Température minimale d'ouverture de clapet	Réglage de contrôle de clapet	Méthode de contrôle à l'aide du système Simple BMS	Variables de contrôle lors de l'utilisation d'un chauffe-eau/module de chauffage externe ⁶⁾
SEG19	SEG20	SEG21	SEG22	SEG23	SEG24
3	Réglage de la capacité	Retour ventilateur	Signal de dégivrage	Réglage du capteur principal de l'unité intérieure	Capteur

■ Options d'installation de la série O5 (détaillées)

N° d'option : 05XXXX-1XXXXX-2XXXXX-3XXXXX

Option	SEG1		SEG2		SEG3		SEG4		SEG5		SEG6	
Explications	PAGE		MODE		Utilisation d'Auto Change Over pour HR seulement en mode Auto / Utilisation ou non de SVB		(Lors du réglage de SEG3) Chauffage standard temp. Décalage		(Lors du réglage de SEG3) temp. de refroidissement standard Décalage		(Lors du réglage de SEG3) Standard pour le changement de mode Chauffage → Rafraîchir	
Indication et détails	Indicateur	Détails	Indicateur	Détails	Indicateur	Détails	Indication	Détails	Indication	Détails	Indication	Détails
		0		5	0	Par défaut		0	0 °F (0 °C)	0	0 °F (0 °C)	0
1	0,9 °F (0,5 °C)							1	0,9 °F (0,5 °C)	1	2,7 °F (1,5 °C)	
2	1,8 °F (1 °C)							2	1,8 °F (1 °C)	2	3,6 °F (2 °C)	
3	2,7 °F (1,5 °C)							3	2,7 °F (1,5 °C)	3	4,5 °F (2,5 °C)	
4	3,6 °F (2 °C)							4	3,6 °F (2 °C)	4	5,4 °F (3 °C)	
5	4,5 °F (2,5 °C)							5	4,5 °F (2,5 °C)	5	6,3 °F (3,5 °C)	
6	5,4 °F (3 °C)							6	5,4 °F (3 °C)	6	7,2 °F (4 °C)	
7	6,3 °F (3,5 °C)							7	6,3 °F (3,5 °C)	7	8,1 °F (4,5 °C)	

Définition d'une adresse et d'une option d'installation du module d'interface de système d'air extérieur dédié

Option	SEG7	SEG8	SEG9	SEG10	SEG11	SEG12								
Explications	PAGE	(Lors du réglage de SEG3) Standard pour le changement de mode Refroidissement → Chauffage	(Lors du réglage de SEG3) Temps requis pour le changement de mode	Option de compensation en cas de tuyau long ou de différence de hauteur entre les unités intérieures	-	Critère d'enthalpie								
Indication et détails	Indicateur	Détails	Indicateur	Détails	Indicateur	Détails	Indication	Détails						
		0	1,8 °F (1 °C)	0	5 min.	0	Utiliser la valeur par défaut		0	35 kJ/kg (15,0 Btu/livre)				
		1	2,7 °F (1,5 °C)	1	7 min.	1	1) La différence de hauteur ¹⁾ est supérieure à 98,4 pi (30 m) ou 2) La distance ²⁾ est supérieure à 328,1 pi (100 m)		1	40 kJ/kg (17,2 Btu/livre)				
		2	3,6 °F (2 °C)	2	9 min.		2	1) La différence de hauteur ³⁾ est comprise entre 49,2 et 98,4 pi (entre 5 et 30 m) ou 2) la distance ⁴⁾ est comprise entre 49,2 et 360,9 pi (entre 15 et 110 m)		2	45 kJ/kg (19,3 Btu/livre)			
		3	4,5 °F (2,5 °C)	3	11 min.			4			3	50 kJ/kg (21,5 Btu/livre)		
		4	5,4 °F (3 °C)	4	13 min.				4	55 kJ/kg (23,6 Btu/livre)				
		5	6,3 °F (3,5 °C)	5	15 min.			5			5	60 kJ/kg (25,8 Btu/livre)		
		6	7,2 °F (4 °C)	6	20 min.									
7	8,1 °F (4,5 °C)	7	30 min.											
Option	SEG13	SEG14	SEG15	SEG16	SEG17	SEG18								
Explications	2	Sortie minimale de clapet	Température minimale d'ouverture de clapet	Réglage de contrôle de clapet			Méthode de contrôle à l'aide du système Simple BMS	Variables de contrôle lors de l'utilisation d'un chauffe-eau/module de chauffage externe ⁵⁾						
		Indicateur	Détails	Indicateur	Détails	Indicateur	Détails		Indicateur	Détails				
							Fonctionnement clapet (Mode Fan)	Sortie clapet (Refroidissement)	Sortie clapet (Chauffage)		température pour chauffage Marche/Arrêt	Délai de temporisation pour module de chauffage activé		
		0	10%	0	68 °F (20 °C)	0	Non-utilisation clapet			0	En même temps avec thermo activé	Aucun délai		
		1	20%	1	59 °F (15 °C)	1	ACTIVÉ	Variable	Variable	0	Température ambiante	1	En même temps avec thermo activé	10 minutes
		2	30%	2	50 °F (10 °C)	2	ACTIVÉ	Fixe	Variable		2	En même temps avec thermo activé	20 minutes	
		3	40%	3	41 °F (5 °C)	3	ACTIVÉ	Variable	Fixe		1	Température d'évacuation	3	27 °F (15 °C)
		4	50%	4	32 °F (0 °C)	4	ACTIVÉ	Fixe	Fixe	4		27 °F (15 °C)	10 minutes	
		5	60%	5	23 °F (-5 °C)	5	DÉSACTIVÉ	Variable	Variable	5		27 °F (15 °C)	20 minutes	
		6	70%	6	14 °F (-10 °C)	6	DÉSACTIVÉ	Fixe	Variable	6		5,4 °F (3,0 °C)	Aucun délai	
		7	80%	7	5 °F (-15 °C)	7	DÉSACTIVÉ	Variable	Fixe	2	Pression cible (mode de refroidissement : pression d'évaporation, mode de chauffage : pression de condensation)	7	5,4 °F (3,0 °C)	10 minutes
		8	90%	8	-4 °F (-20 °C)	8	DÉSACTIVÉ	Fixe	Fixe			8	5,4 °F (3,0 °C)	20 minutes
		9	100%									A	81 °F (45 °C)	Aucun délai
		F	Contrôle du mode de fonctionnement uniquement (contrôle de la température/pression non appliqué)	B	81 °F (45 °C)	20 minutes								
				C	10,8 °F (6,0 °C)	Aucun délai								
D	10,8 °F (6,0 °C)			10 minutes										
E	10,8 °F (6,0 °C)			20 minutes										

Option	SEG19		SEG20		SEG21		SEG22		SEG23		SEG24			
Explications	PAGE		Réglage de la capacité ⁴⁾		Retour ventilateur		Signal de dégivrage ⁵⁾		Réglage du capteur principal de l'unité intérieure		Capteur ⁶⁾			
Indication et détails	Indicateur	Détails	Indicateur	Détails	Indicateur	Détails	Indication	Détails	Indicateur	Détails	Indication	Détails		
												Capteur de temp. ambiante	Capteur de temp. d'évacuation	
				0	12k Btu/h			0	Retrait			0	Fourni (103AT)	Fourni (103AT)
				1	12k Btu/h							1	Fourni (103AT)	PT1000
				2	24k Btu/h							2	Fourni (103AT)	Capteur de température de sortie de courant
				3	36k Btu/h	0	Retrait	1	Utilisation de la vanne de dérivation de dégivrage	0	Capteur principal de l'unité intérieure non défini	3	Télécommande filaire	Fourni (103AT)
				4	48k Btu/h							4	Télécommande filaire	PT1000
				5	60k Btu/h			2	Signal de dégivrage			5	Télécommande filaire	Capteur de température de sortie de courant
				6	72k Btu/h							6	PT1000	Fourni (103AT)
				7	96k Btu/h							7	PT1000	Capteur de température de sortie de courant
				8	144k Btu/h			3	Signal de récupération d'huile			8	Capteur de température de sortie de courant	Fourni (103AT)
				A	240k Btu/h	1	Utilisation	4	Utilisation de la vanne de dérivation de dégivrage et signal de récupération d'huile	1	Capteur principal de l'unité intérieure défini	9	Capteur de température de sortie de courant	PT1000
				B	288k Btu/h							A	Partage de la température (ambiante, évacuation), valeur d'une unité intérieure principale	
				C	336k Btu/h							B	Partage de la température (ambiante, évacuation, EVA IN/OUT), valeur d'une unité intérieure principale	
				D	384k Btu/h									
			E	576k Btu/h										
			F	768k Btu/h										

- ¹⁾ Différence de hauteur : La différence de hauteur entre l'unité intérieure cible et l'unité intérieure installée à l'endroit le plus bas.
Par exemple, lorsque l'unité intérieure cible est installée 131,23 pi(40 m) plus haut que l'unité intérieure installée à l'endroit le plus bas, réglez l'option sur « 1 ».
- ²⁾ Distance : La différence entre la longueur du tuyau de l'unité intérieure installée à l'endroit le plus éloigné d'une unité extérieure et la longueur du tuyau de l'unité intérieure correspondante d'une unité extérieure. Par exemple, lorsque la longueur du tuyau le plus éloigné est de 328 pi (100 m) et l'unité intérieure correspondante est à 131,23 pi (40 m) d'une unité extérieure, sélectionnez l'option 2. (328 pi (100 m) - 131,23 pi (40 m) = 196,85 pi(60 m))
- ³⁾ Fonctionnement du chauffage lorsque SEG9 (dans les options d'installation de la série O2) est réglé sur l'utilisation du serpentin à eau chaude/du chauffage externe, ou lorsque SEG15 est réglé sur l'utilisation du chauffage externe.
Exemple 1) Réglage de la série O2 SEG9 = "1" / Réglage de la série O5 SEG18 = "0" : le serpentin à eau chaude/ le chauffage externe est allumé en même temps que le thermostat de chauffage, et désactivé lorsque le thermostat de chauffage est éteint.
Exemple 2) Réglage de la série O2 SEG15 = "2" / Réglage de la série O5 SEG18 = "A" : Temp. ambiante. ≤ réglage temp. + F (temp. de compensation chauffage)
- Le chauffage externe est allumé lorsque la température est maintenue à 8,1 °F (4,5 °C) pendant 10 minutes. Temp. ambiante. > réglage temp. + F (temp. de compensation chauffage)
- Le chauffage externe est désactivé lorsque la température est maintenue à 8,1 °F (4,5 °C) + 1,8 °F (1 °C) (1,8 °F (1 °C) est l'hystérésis pour le mode Marche/Arrêt.)
- ⁴⁾ Réglage par défaut : 48 k Btu/h
- ⁵⁾ Réglez le fonctionnement du ventilateur pendant le dégivrage en utilisant l'option d'installation SEG16 de la série O2.

Définition d'une adresse et d'une option d'installation du module d'interface de système d'air extérieur dédié

6) Pour l'utilisation de PT1000, prêtez attention aux options de configuration et à la connexion du capteur. (En cas d'erreur de configuration, un fonctionnement normal n'est pas possible.)

Le capteur d'enthalpie (configuré dans l'option d'installation SEG24 de la série 02) et le capteur de température de sortie de courant ne peuvent pas être utilisés simultanément.

En mode de télécommande filaire, un réglage supplémentaire pour le capteur de température est requis.

En cas d'utilisation d'un capteur de télécommande filaire, le capteur de température ambiante ne doit pas être connecté à la carte à circuit imprimé.

Renseignements supplémentaires concernant les options SEG, 3,4,5,6,8,9

Lorsque le SEG 3 est défini sur "1" et suit l'Auto Change Over pour la seule opération HR, il fonctionnera comme suit.

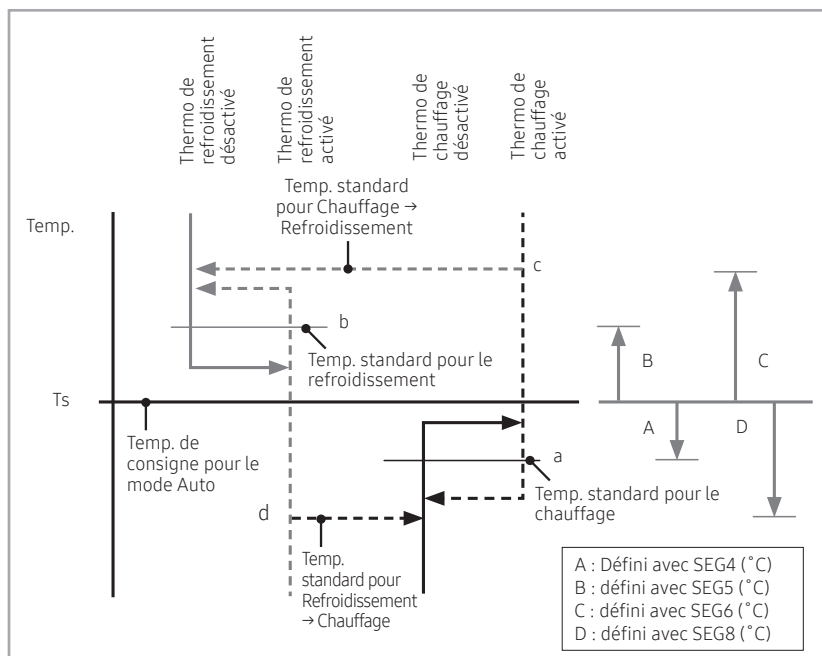

Le mode Rafraîchir/Chauffage peut être modifié lorsque le statut Thermo Off est maintenu pendant le temps réglé sur SEG9.

Modification d'une option particulière

Vous pouvez modifier chaque chiffre des options de réglage.

Option	SEG1		SEG2		SEG3		SEG4		SEG5		SEG6	
Explications	PAGE		MODE		Mode Option à modifier		Chiffre des dizaines d'une option SEG à modifier		Chiffre des unités d'une option SEG à modifier		Valeur modifiée	
Indication et détails	Indicateur	Détails	Indicateur	Détails	Indicateur	Détails	Indicateur	Détails	Indicateur	Détails	Indicateur	Détails
	0		D		Mode Option	0~F	Le chiffre des dizaines de SEG	0~9	Le chiffre des unités du SEG	0~9	Valeur modifiée	0~9



REMARQUE

- Lors de la modification d'un chiffre d'une option de réglage d'adresse de module d'interface de système d'air extérieur dédié, réglez l'option SEG3 sur "A".
- Lors de la modification d'un chiffre d'une option d'installation du module d'interface de système d'air extérieur dédié, réglez l'option SEG3 sur "2".

Par ex. lors du réglage de la commande par vibration sur le statut de non-utilisation.

Option	SEG1	SEG2	SEG3	SEG4	SEG5	SEG6
Explications	PAGE	MODE	Mode Option à modifier	Chiffre des dizaines d'une option SEG à modifier	Chiffre des unités d'une option SEG à modifier	Valeur modifiée
Indicateur	0	D	2	1	7	1

Définition du contrôle de température d'évacuation

1. En mode de service d'une télécommande filaire, vous pouvez choisir d'utiliser ou non le contrôle de la température d'évacuation, ainsi que définir la température cible de chauffage et de refroidissement. Reportez-vous à la section « Installation/Mode de réglage en service » dans le manuel d'installation d'une télécommande filaire.
2. Si vous choisissez d'utiliser le contrôle de la température d'évacuation, le statut du thermostat de l'unité est activé ou désactivé en fonction de la température paramétrée et de la température ambiante. Le contrôle de la température d'évacuation est effectué pendant que le thermostat est allumé.
 - ※ Le contrôle de la température d'évacuation peut également être réglé à l'aide de DMS.
 - ※ En fonction des conditions de l'air extérieur, il se peut que la température d'évacuation ne corresponde pas à la température souhaitée (valeur paramétrée).
3. Lorsque le contrôle de température d'évacuation est utilisé, l'option de la série 01 SEG21 de l'appareil doit être réglée sur « 1 ».

Commande de la température de refoulement non utilisée : 010053-105000-202323-330000

Utilisation de la commande de la température de refoulement : 010053-105000-202323-331000

Dépannage

Fonction des touches

K1 (Nombre de pressions)	Fonctionnement principal	Affichage sur le segment	
		SEG 1	SEG 2, 3, 4
1 fois	Capacité de l'unité intérieure	1	20 kW → 020
2 fois	Mode de fonctionnement	2	(Auto) Refroidissement → C, C, C (Auto) Chauffage → H, H, H Déshumidification → D, D, D Mode Fan (Ventilateur) → F, F, F Fonctionnement désactivé → O, F, F
3 fois	Réglage de la température ambiante	3	81°F → 081 / 27°C → 027
4 fois	Température ambiante	4	-44°F → -44 / -42°C → -42
5 fois	Réglage de la température de l'air d'évacuation (refroidissement)	5	81°F → 081 / 27°C → 027
6 fois	Réglage de la température de l'air d'évacuation (chauffage)	6	81°F → 081 / 27°C → 027
7 fois	Température de l'air d'évacuation	7	81°F → 081 / 27°C → 027
8 fois	Température EVA IN	8	-44°F → -44 / -42°C → -42
9 fois	Température EVA OUT	9	-44°F → -44 / -42°C → -42
10 fois	Palier EEV	A	1400 → 140
11 fois	Sortie ventilateur	B	Marche → 00, Arrêt → 001
12 fois	Sortie vanne de dégivrage	C	Marche → 00, Arrêt → 001
13 fois	Signal de contact du refroidissement naturel	D	Marche → 00, Arrêt → 001
14 fois	Sortie clapet	E	50% → 050
15 fois	Valeur d'enthalpie	F	50,5 → 505
16 fois	Entrée de contrôle d'enthalpie	H	Marche → 00, Arrêt → 001
17 fois	Adresse principale	I	63 → 063
18 fois	Adresse RMS	J	FE → 0FE
19 fois	Version	Version (2026/10/26) → 6A29	

- ※ K2 (appuyer 1 fois) : Réinitialisation de l'unité intérieure
- ※ La température ambiante est affichée par défaut lorsque l'alimentation initiale est activée.
- ※ La température est affichée en degrés Celsius ou Fahrenheit selon l'option du produit.

Vérification initiale

- Vérifiez l'état de la connexion entre une unité extérieure et le module d'interface de système d'air extérieur dédié.**
 - ▶ Vérifiez que vous avez suivi la méthode de câblage conformément au schéma électrique ou au manuel d'installation.
 - ▶ Vérifiez que la carte à circuit imprimé du module d'interface de système d'air extérieur dédié est installée à un emplacement à l'abri de l'humidité extérieure, de la poussière et des variations de température.
- Vérifiez que la tension d'alimentation est de 24 V CA.**
- Vérifiez l'absence de problème de tension sur chaque pièce.**
 - ▶ Deux bornes 5 V-terre : CC 4,5~5,5 V
 - ▶ Deux bornes 12 V-terre : CC 11~13 V

Erreur de l'EEPROM

Affichage de l'unité extérieure	E162
Description	Problème de communication entre l'EEPROM du module d'interface de système d'air extérieur dédié et le micom.
Origine	- Erreur de la carte à circuit imprimé de l'EEPROM du module d'interface de système d'air extérieur dédié (problème physique des pièces/du circuit) - Remplacer la carte à circuit imprimé de l'EEPROM



- La même erreur que celle indiquée sur l'unité extérieure s'affichera sur la télécommande filaire.

Erreur relative à l'option d'une télécommande

Affichage de l'unité extérieure	E163
Description	L'option de télécommande du module d'interface de système d'air extérieur dédié est différente.
Origine	Saisir à nouveau l'option de la télécommande

Dépannage

Erreur sur un capteur

Erreur lors du détachement du capteur EVA IN de l'échangeur de chaleur du module d'interface de système d'air extérieur dédié

Affichage de l'unité extérieure	E128 → A^{xxx} (xxx: Adresse erronée d'une unité intérieure)
Description	Reportez-vous à la description ci-dessous.
Origine	Détachement du capteur de conduite EVA IN de l'échangeur de chaleur intérieur

1. Description

- En mode Cool

Tcond, sortie Tair, sortie > 5,4 °F (3 °C)	OK
Tair, entrée TEVA, entrée > 7,2 °F(4 °C)	NON
Tair, entrée TEVA, sortie > 7,2 °F(4 °C)	NON
Fonctionnement de l'unité intérieure ou thermo activé pendant le fonctionnement d'un compresseur	OK
Message d'erreur	Erreur lors du détachement du capteur EVA IN de l'échangeur de chaleur de l'unité intérieure

2. Méthode de vérification

- Après avoir vérifié l'état de détachement du capteur EVA IN de l'échangeur de chaleur du module d'interface de système d'air extérieur dédié, assemblez le capteur.

Erreur lors du détachement du capteur EVA OUT de l'échangeur de chaleur du module d'interface de système d'air extérieur dédié

Affichage de l'unité extérieure	E129 → A^{xxx} (xxx: Adresse erronée d'une unité intérieure)
Description	Reportez-vous à la description ci-dessous.
Origine	Détachement du capteur EVA OUT de l'échangeur de chaleur de l'unité intérieure

1. Description

- En mode Cool

Tcond, sortie Tair, sortie > 5,4 °F (3 °C)	OK
Tair, entrée TEVA, entrée > 7,2 °F(4 °C)	OK
Tair, entrée TEVA, sortie > 7,2 °F(4 °C)	NON
Fonctionnement de l'unité intérieure ou thermo activé pendant le fonctionnement d'un compresseur	OK
Message d'erreur	Erreur lors du détachement du capteur EVA OUT de l'échangeur de chaleur de l'unité intérieure

2. Méthode de vérification

- Après avoir vérifié l'état de détachement du capteur EVA OUT de l'échangeur de chaleur du module d'interface de système d'air extérieur dédié, assemblez le capteur.



• La même erreur que celle indiquée sur l'unité extérieure s'affichera sur la télécommande filaire.

Erreur sur le capteur de température du module d'interface de système d'air extérieur dédié : CIRCUIT OUVERT/COURT-CIRCUIT

1. Méthode de vérification

Affichage de l'unité extérieure	E121 (Capteur de température ambiante – CIRCUIT OUVERT/COURT-CIRCUIT) E126 (Capteur de température d'évacuation – CIRCUIT OUVERT/COURT-CIRCUIT)
Description	Lorsque la partie du capteur de température du module d'interface de système d'air extérieur dédié présente un CIRCUIT OUVERT/COURT-CIRCUIT
Origine	Montage incorrect du capteur de température PT1000 ou du capteur de température fourni

Tableau des caractéristiques de température du PT1000

- Après avoir détaché le connecteur (CN41), mesurez la résistance électrique entre la borne A et la borne C, et entre la borne B et la borne C, puis comparez-les au tableau ci-dessous. Si la résistance est en dehors de la plage de -22 °F (-30 °C) ~ 122 °F (+50 °C), elle apparaît dans la zone d'indication d'erreur.

Caractéristiques du capteur PT1000



Tableau des caractéristiques du capteur de température fourni

- Vérifiez la valeur de résistance du connecteur du capteur de température ambiante et de la carte à circuit imprimé après les avoir déconnectés.

Température °F (°C)	Valeur de résistance (kΩ)
158 (70)	2,2
140 (60)	3,0
122 (50)	4,2
104 (40)	5,8
86 (30)	8,3
68 (20)	12,1
50 (10)	18,0
32 (0)	27,3
14 (-10)	43,0

Dépannage

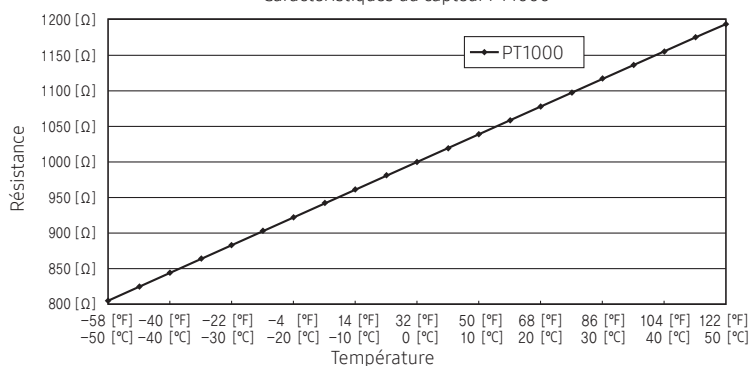
Tableau des caractéristiques du capteur de température de sortie actuelle

- ▶ Après avoir mesuré la tension continue de la borne mA+/- dans l'état de connexion du connecteur (CN41), comparez la tension avec le tableau ci-dessous. Si la tension est en dehors de la plage de -58 °F (-50 °C) à 122 °F (+50 °C), elle apparaît dans la zone d'indication d'erreur.
- ▶ Plage du capteur de température de sortie actuelle (4 ~ 20 mA) : -58 °F (-50 °C) ~ 122 °F (+50 °C)

Caractéristique de capteur de température de sortie actuelle

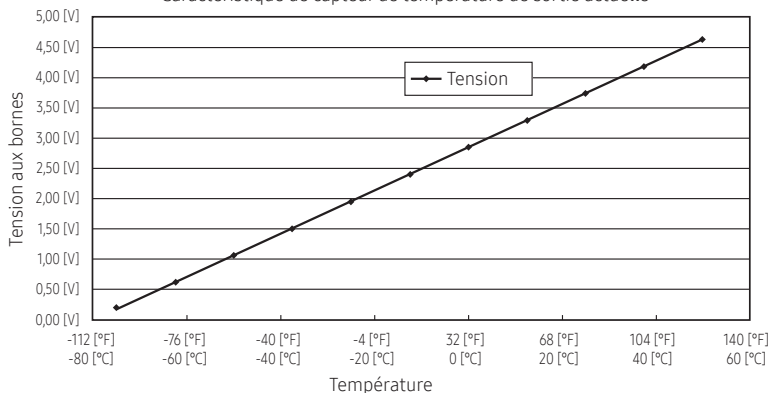

- La même erreur que celle indiquée sur l'unité extérieure s'affichera sur la télécommande filaire.

Erreur sur le capteur d'enthalpie du module d'interface de système d'air extérieur dédié : CIRCUIT OUVERT/COURT-CIRCUIT

Affichage de l'unité extérieure	E 189 - Capteur d'enthalpie CIRCUIT OUVERT/COURT-CIRCUIT ou configuration simultanée des réglages du capteur d'enthalpie et du capteur mA
Description	Le capteur d'enthalpie du module d'interface de système d'air extérieur dédié présente un CIRCUIT OUVERT/COURT-CIRCUIT (la valeur d'enthalpie est inférieure à 2 mA pendant 2 minutes) Lors de la configuration simultanée des réglages du capteur d'enthalpie et du capteur mA
Origine	Faux contact entre le capteur et la carte à circuit imprimé Les options d'installation sont mal configurées

1. Méthode de vérification

- ▶ Vérifiez la valeur d'enthalpie en mode d'affichage du module d'interface de système d'air extérieur dédié.
- ▶ Si elle est de 2 mA ou moins, vérifiez les éléments suivants :
 - Montage incorrect du capteur d'enthalpie
 - Capteur défectueux
 - Réglage incorrect de l'option d'installation de la série O2 SEG 24
- ▶ Vérifiez les options d'installation. Les options suivantes ne peuvent pas être configurées simultanément.
 - Utilisation du capteur d'enthalpie : option d'installation SEG24 de la série O2 = 2 ou 3 ou 6 ou 7 ou A ou B ou E ou F
 - Utilisation du capteur mA : option d'installation SEG24 de la série O5 = 2 ou 5 ou 7 ou 8 ou 9

Erreur sur le capteur de détection de fuite de fluide frigorigène du module d'interface de système d'air extérieur dédié

Affichage de l'unité extérieure	E697 (Erreur de détection de fuite de fluide frigorigène)
Description	Lorsque le signal du capteur de détection de fuite de fluide frigorigène est activé
Origine	Détection d'une fuite de fluide frigorigène ou mauvaise configuration de la fonction court-circuit/ouverture ou ouverture normale/fermeture

1. Méthode de vérification

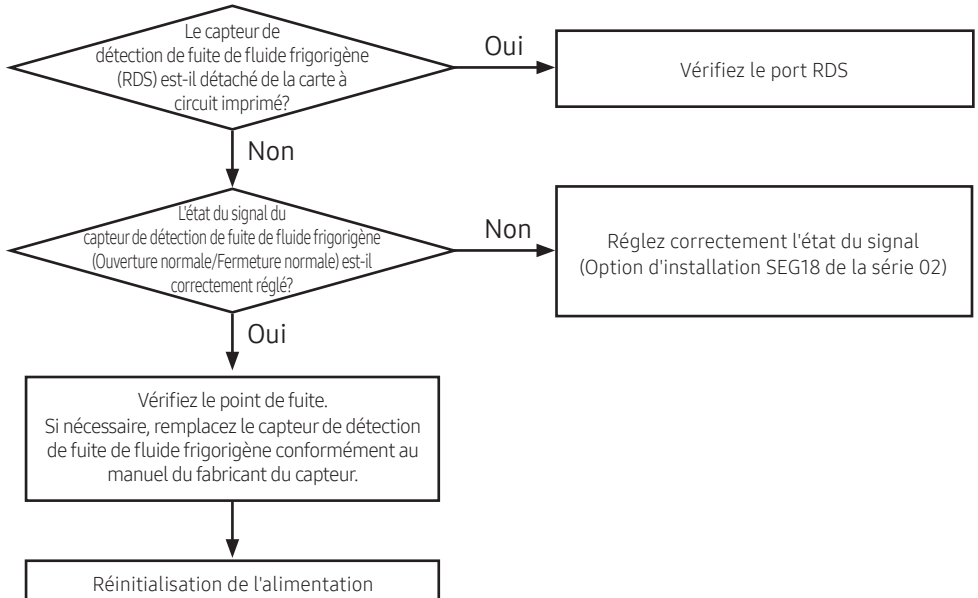

Dépannage

Erreurs sur le capteur de température du module d'interface de système d'air extérieur dédié : CIRCUIT OUVERT/COURT-CIRCUIT

1. Méthode de vérification

Affichage de l'unité extérieure	E122 (Capteur EVA IN – CIRCUIT OUVERT/COURT-CIRCUIT) E123 (Capteur EVA OUT – CIRCUIT OUVERT/COURT-CIRCUIT)
Description	Lorsque la partie du capteur de température du module d'interface de système d'air extérieur dédié présente un CIRCUIT OUVERT/COURT-CIRCUIT
Origine	Faux contact entre un capteur et la carte à circuit imprimé et capteur défectueux

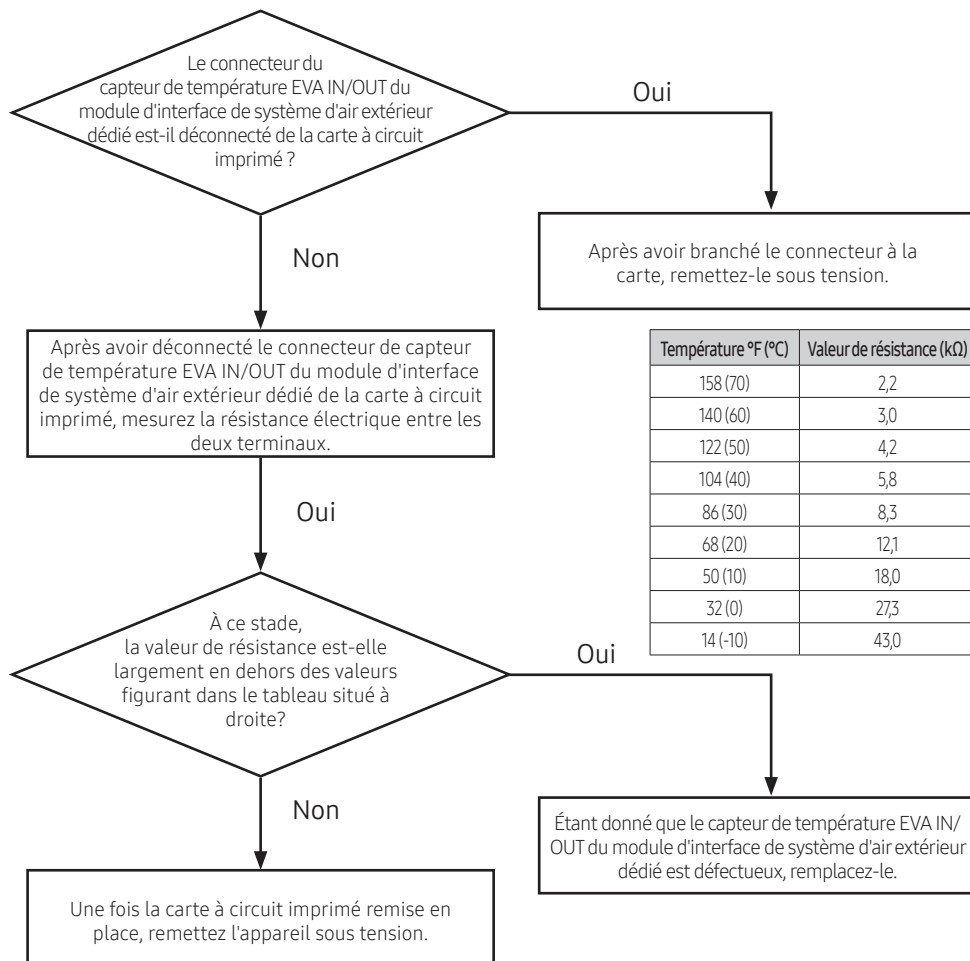

• La même erreur que celle indiquée sur l'unité extérieure s'affichera sur la télécommande filaire.

Erreur sur un ventilateur

Affichage de l'unité extérieure	E154
Description	Le signal de retour demeure à l'état CIRCUIT OUVERT pendant 10 secondes après la sortie du signal de fonctionnement de ventilateur à partir de l'ensemble de commande (pour le module d'interface de système d'air extérieur dédié)
Origine	<ul style="list-style-type: none"> Le fonctionnement du ventilateur du module d'interface de système d'air extérieur dédié est anormal. Le circuit de détection du signal de retour de ventilateur du module d'interface de système d'air extérieur dédié n'est pas formé ou est mal connecté.

1. Méthode de vérification

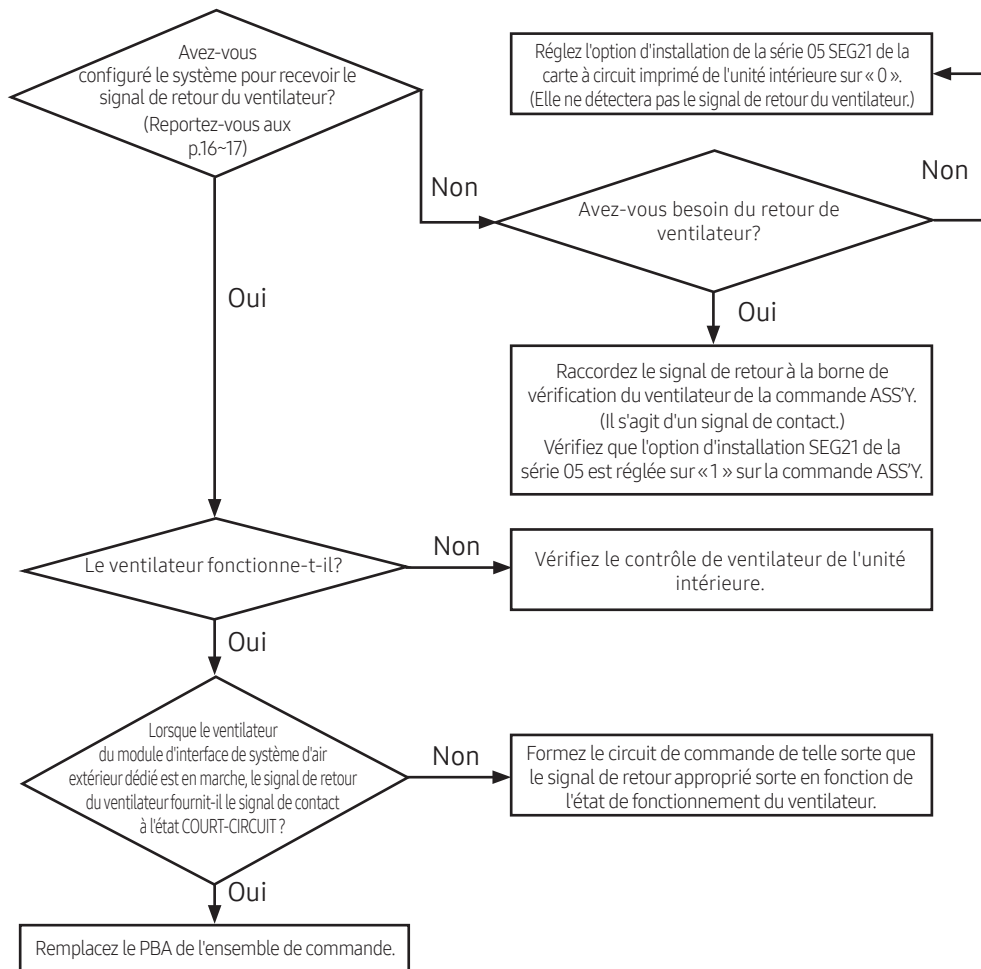

• Seul le signal de contact sans alimentation doit être saisi sur la borne de détection du signal de retour du ventilateur. En effet, en cas de connexion d'une tension ou d'un courant autre que le signal de contact sans alimentation, l'ensemble de commande risque d'être endommagé.

Dépannage

Erreur de contrôle de l'étape EEV

Affichage de l'unité extérieure	S. O.
Description	En mode Cool, l'étape EEV est commandée sur 230 étapes minimum et 1700 étapes maximum. En mode Heat, l'étape EEV est commandée sur 1 000 étapes minimum
Origine	<ul style="list-style-type: none">• L'emplacement du capteur EVA IN/OUT n'est pas correct• La bobine EEV est inversée• La bobine EEV est partiellement ou complètement détachée• Surcharge de fluide frigorigène.

1. Méthode de vérification

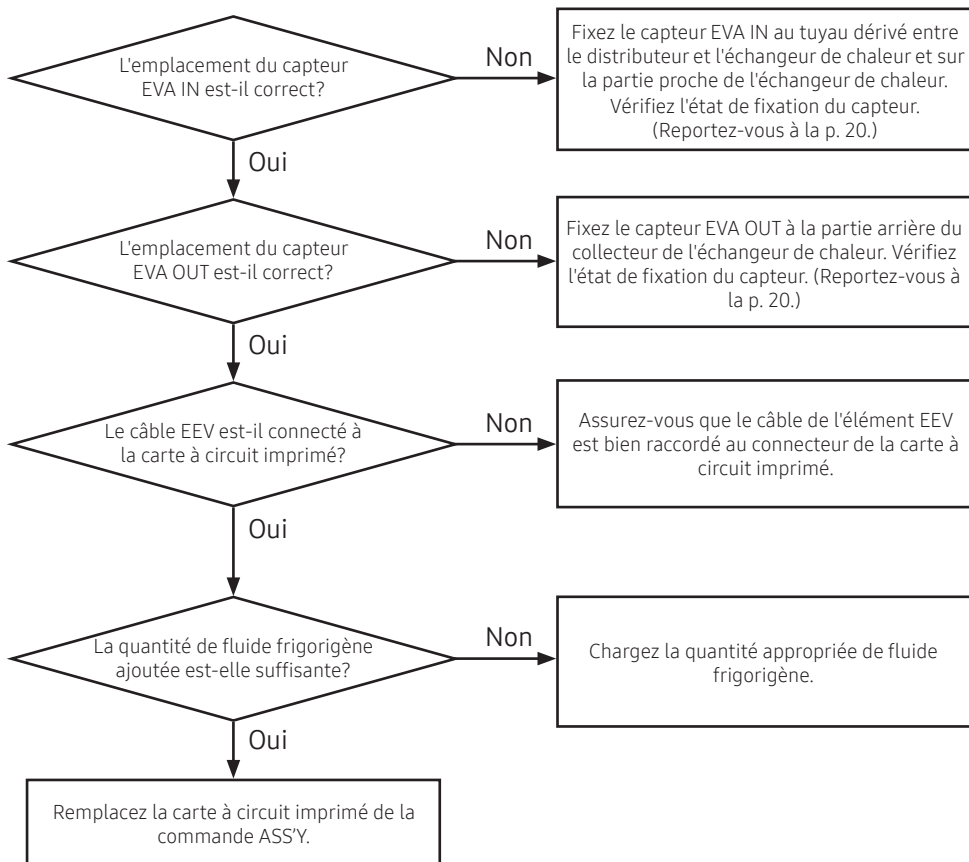

Erreur de suivi

Erreur de communication entre le module d'interface de système d'air extérieur dédié et une unité extérieure au cours du suivi (pendant le fonctionnement initial)

Affichage de l'unité extérieure	<i>E201</i>
Description	Erreur de communication entre le module d'interface de système d'air extérieur dédié et une unité extérieure
Origine	Reportez-vous au diagramme ci-dessous

1. Méthode de vérification

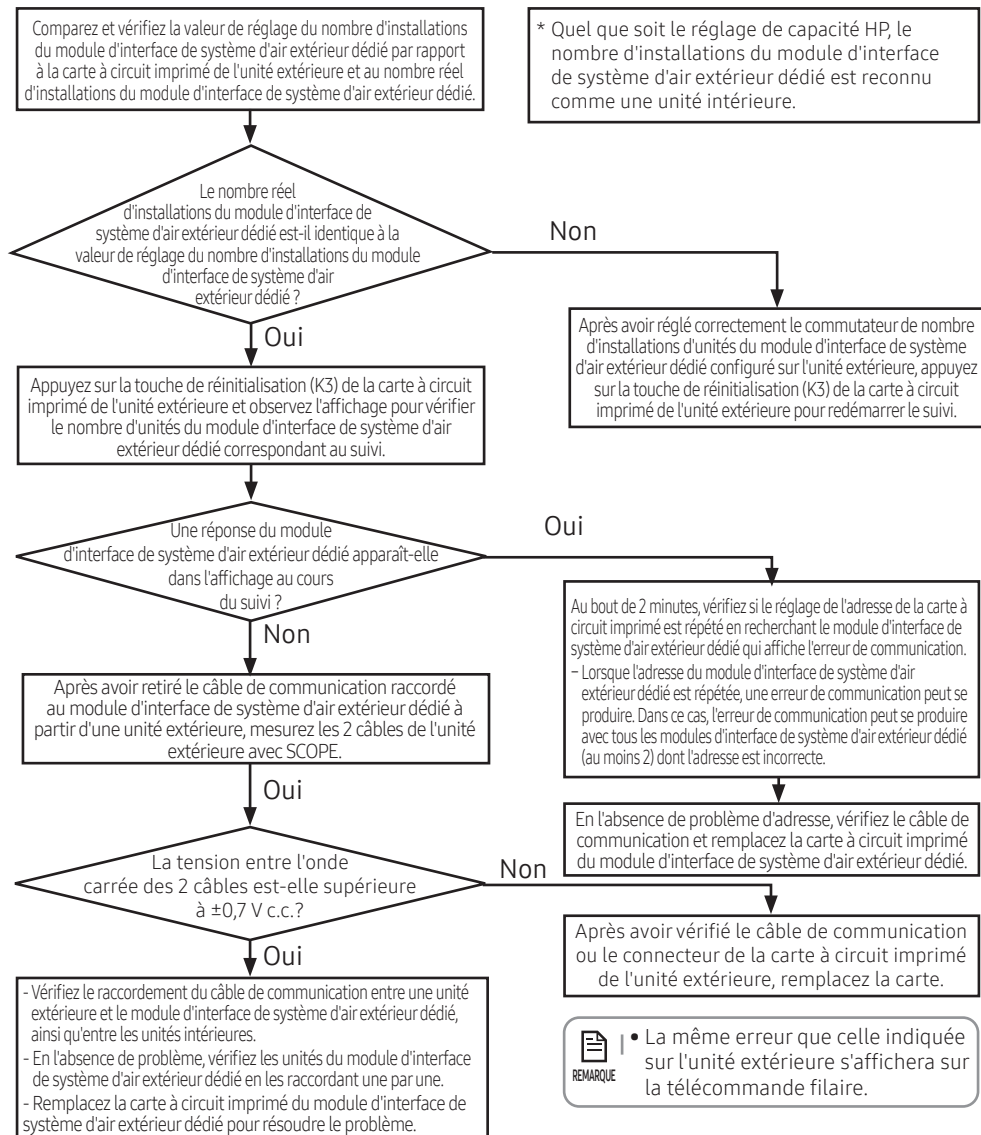

Vérification de l'installation et essai de fonctionnement

Erreur de communication entre le module d'interface de système d'air extérieur dédié et une unité extérieure après le suivi (pendant le fonctionnement)

Affichage de l'unité extérieure	E202
Description	La communication entre le module d'interface de système d'air extérieur dédié et une unité extérieure ne se fait pas pendant 2 minutes en cours de fonctionnement. (toutes les pièces)
Origine	L'erreur de communication entre le module d'interface de système d'air extérieur dédié et une unité extérieure ou le problème de réglage du commutateur du nombre d'installations du module d'interface de système d'air extérieur dédié.

1. Méthode de vérification

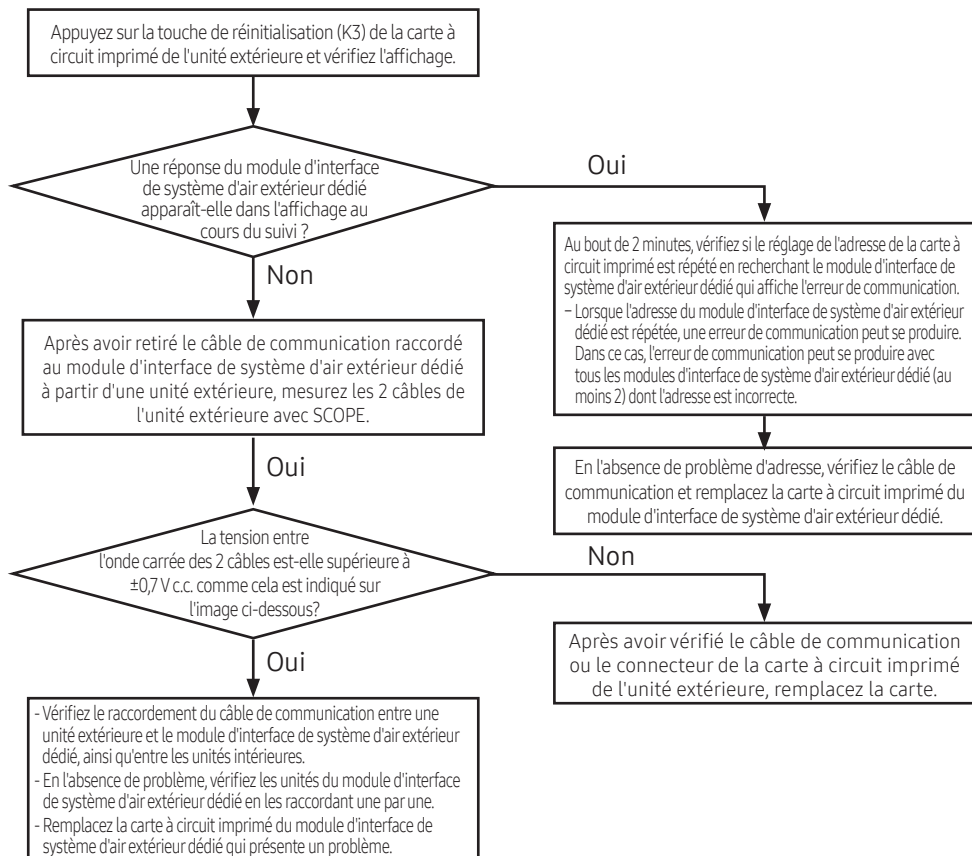

• La même erreur que celle indiquée sur l'unité extérieure s'affichera sur la télécommande filaire.

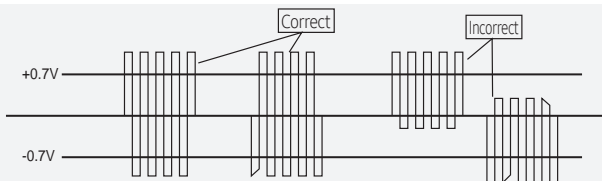

Vérification de l'installation du module d'interface de système d'air extérieur dédié

1. Vérifiez que l'ensemble de commande est correctement installé.

- Vous pouvez choisir un type de fixation à l'unité intérieure ou un type de séparation de l'unité intérieure.
- Assurez-vous que la longueur du câble de raccordement de l'ensemble de commande est correcte.
- Assurez-vous que le câble de raccordement de l'ensemble de commande est correctement raccordé.
- Assurez-vous que l'emplacement dispose d'une structure de protection étanche et ignifugée avec un boîtier spécifiquement conçu. (Essentiel pour l'UTA de type séparation.)
- Assurez-vous que l'ensemble de commande n'est pas exposé à la lumière ou à la pluie.

2. Vérifiez que l'ensemble EEV est correctement installé.

- Vérifiez que l'ensemble EEV est installé dans l'unité intérieure.
- Vérifiez si les raccords entrant et sortant du tuyau sont corrects.
- Vérifiez que le corps principal de l'ensemble EEV est en position verticale.
- Vérifiez que l'ensemble EEV est installé à un emplacement permettant l'évacuation de l'eau de condensation.

3. Vérifiez que le capteur EVA IN/OUT est correctement installé.

- Après avoir fixé le capteur EVA IN sur le distributeur et sur la conduite présentant la température la moins élevée d'un échangeur de chaleur, assurez-vous qu'il est isolé.
- Après avoir installé le capteur EVA OUT de 7,87 po (200 mm) sur le collecteur de l'échangeur de chaleur de l'UTA, assurez-vous qu'il est isolé.

4. Quantité de fluide frigorigène supplémentaire pour le module d'interface de système d'air extérieur dédié :

- Vous devez ajouter 0,063 kg de fluide frigorigène à chaque fois que la capacité du module d'interface de système d'air extérieur dédié Kit augmente de 1 kW.



- L'ensemble de commande doit être installé avec un boîtier étanche et protégé contre tout incendie.

Vérification de l'installation et essai de fonctionnement

Essai de fonctionnement

- 1. Avant la mise sous tension, mesurez la mise à la terre entre la borne d'alimentation (1 phase : L, N) et le module d'interface de système d'air extérieur dédié à l'aide de l'appareil d'essai d'isolement et de résistance de 500 V c.c.**

- La valeur mesurée doit être supérieure à 30 MΩ.



- Ne mesurez pas la borne de communication, cela risquerait d'endommager le circuit de communication.
- Pour la borne de communication, recherchez la présence de courts-circuits à l'aide d'un testeur de circuit général.

- 2. Après avoir vérifié l'installation et les éléments ci-dessous, assurez-vous que le module d'interface de système d'air extérieur dédié fonctionne correctement.**

- Résistance de l'environnement d'installation du module d'interface de système d'air extérieur dédié et sécurité
- Résistance thermique de l'isolant pour le tuyau de fluide frigorigène
- Fuite de gaz frigorigène
- État de drainage
- État de la connexion d'alimentation
- État du raccordement avec un disjoncteur et état de mise à la terre
- Exécution correcte de chaque mode de fonctionnement

Note

